



**PLIEGOS DE CONDICIONES**  
**PROCESO DE SELECCION**  
**LICITACION PRIVADA No. 06 DE 2024**

**OBJETO: CONSTRUCCIÓN DE LABORATORIO SANIDAD VEGETAL SEDE  
CAMPOS ELÍSEOS DE LA UNIVERSIDAD FRANCISCO DE PAULA  
SANTANDER.**

**DEPARTAMENTO NORTE DE SANTANDER**  
**UNIVERSIDAD FRANCISCO DE PAULA SANTANDER**  
**SEDE CUCUTA**  
**2024**



## INTRODUCCIÓN

La Universidad Francisco de Paula Santander Sede Cúcuta, en adelante la “entidad” pone a disposición de los invitados a participar el pliego de condiciones para la selección del contratista encargado de ejecutar el contrato cuyo objeto será la **CONSTRUCCIÓN DE LABORATORIO SANIDAD VEGETAL SEDE CAMPOS ELÍSEOS DE LA UNIVERSIDAD FRANCISCO DE PAULA SANTANDER**, en adelante el “contrato”.

Los documentos del proceso que incluyen los estudios y documentos previos, el estudio de sector, así como cualquiera de sus anexos y formatos, podrán ser consultados por los invitados a participar en la Entidad, en la página web institucional [www.ufps2.edu.co](http://www.ufps2.edu.co) y en el Sistema Electrónico de Contratación Pública SECOP II <https://www.colombiacompra.gov.co/secop-ii>.

La selección del contratista se realizará a través del proceso de contratación **LICITACIÓN PRIVADA No. 06 DE 2024**.

Los invitados a participar en el presente proceso de selección, podrán presentar observaciones y/o aclaraciones al pliego de condiciones en la oportunidad establecida para tal efecto en el cronograma.

La entidad evaluará las ofertas con base en las reglas establecidas en el pliego de condiciones y en la normativa aplicable a la entidad de acuerdo a su régimen de contratación.

Todas las personas y organizaciones interesadas en hacer control social al presente proceso de contratación, en cualquiera de sus fases o etapas pueden presentar las recomendaciones que consideren convenientes, las cuales serán resueltas por la entidad en los términos legalmente previstos.



## CAPÍTULO I. ASPECTOS GENERALES

### 1.1. NORMATIVIDAD APLICABLE AL PROCESO DE SELECCIÓN Y AL CONTRATO

En virtud de la autonomía universitaria consagrada por el artículo 69 de la Constitución Política de Colombia, la Universidad Francisco de Paula Santander como institución educativa de carácter oficial cuyo marco legal es la Ley 30 de 1992 y cuya actividad contractual aplicable es de régimen especial, procede adelantar el presente proceso de contratación a través de la modalidad **LICITACIÓN PRIVADA**.

Al presente proceso de selección le son aplicables las normas contenidas en la Constitución Política, en el Acuerdo No. 077 de 1997 (Estatuto de Contratación de la Universidad Francisco de Paula Santander, Sede Cúcuta) modificado por el Acuerdo No. 099 de 1997, en las demás normas que rigen la materia, y lo dispuesto en este proceso y lo que no esté particularmente regulado en este documento se regirá por las normas civiles y comerciales colombianas vigentes y demás disposiciones que rigen la materia.

El contrato resultante de este proceso de contratación estará sometido a la ley colombiana y en especial se regirá por las disposiciones pertinentes al contrato estatal, además de las normas del Código Civil y Comercial en lo que éstas le fueren aplicables. De acuerdo con la ley colombiana, las normas actualmente vigentes se presumen conocidas por todos los oferentes o proponentes que participen en el proceso de selección.

La no relación o enunciación de cualquiera de las normas que rigen la materia, no será excusa para que el proponente no cumpla con las obligaciones contenidas en ellas. En el mismo sentido, la no enunciación de cualquier norma aplicable al presente proceso de contratación y ejecución del contrato que se suscriba para el efecto, no servirá de argumento alguno para que la Universidad Francisco de Paula Santander seccional Cúcuta, se abstenga de exigir su cumplimiento, así como ya se indicó, dichas normas no aparezcan transcritas en este proceso o en el contrato que se suscriba.

Para efectos de la propuesta, los oferentes deberán analizar la normativa señalada y la relacionada con el objeto que se pretende contratar, con el propósito que conozcan a cabalidad el régimen jurídico que regula el presente proceso y el contrato.

### 1.2. REQUISITOS PARA PARTICIPAR EN EL PROCESO DE SELECCIÓN:

**1.2.1. CAPACIDAD PARA CONTRATAR:** Podrán celebrar contratos con la Universidad, las personas naturales y/o jurídicas consideradas legalmente capaces conforme a las disposiciones vigentes, que cuenten con la capacidad para cumplir el objeto contractual.

Las personas jurídicas deberán acreditar que su duración no es inferior a la del plazo del contrato y un (01) año más.

**1.2.2. REQUISITOS Y CALIDADES DEL PARTICIPANTE:** Además de los requisitos de habilitación y de calificación establecidos en el presente pliego de condiciones, los Proponentes deberán tener en cuenta los siguientes requisitos para participar:

- A. Haber sido invitado a participar por la Universidad Francisco de Paula Santander dentro del presente proceso de contratación.
- B. No estar incurso en ninguna de las inhabilidades e incompatibilidades establecidas en el Reglamento de Contratación de la Universidad Francisco de Paula Santander, Sede Cúcuta.

### 1.3. CONFLICTO DE INTERÉS DE ORIGEN CONSTITUCIONAL O LEGAL

No podrán participar en el procedimiento de selección y, por tanto, no serán objeto de evaluación, ni podrán ser adjudicatarios, quienes bajo cualquier circunstancia se encuentren en situaciones de conflicto de interés, que afecten o pongan en riesgo los principios de la contratación pública, de acuerdo con las causales o circunstancias previstas en la Constitución o la ley.

#### **1.4. CRONOGRAMA DEL PROCESO DE SELECCIÓN**

El cronograma del proceso es el contenido en el Anexo 2 – Cronograma.

El cronograma del proceso contendrá todo lo relacionado con los plazos, fechas y lugares en los cuales se desarrollarán todas y cada una de las actividades descritas en la Licitación Privada. Las fechas y plazos antes indicados podrán variar de acuerdo con la ley y con las condiciones previstas en el presente Pliego de Condiciones.

#### **1.5. COMPROMISO ANTICORRUPCIÓN**

Los proponentes deben suscribir el Compromiso Anticorrupción contenido en el Formato 1 en el cual manifiestan su apoyo irrestricto a los esfuerzos del Estado Colombiano contra la corrupción. Si se comprueba el incumplimiento del proponente, sus empleados, representantes, asesores o de cualquier otra persona que en el proceso de contratación actúe en su nombre, es causa suficiente para el rechazo de la oferta o para la terminación anticipada del contrato, si el incumplimiento ocurre con posterioridad a la adjudicación de este, sin perjuicio de que tal incumplimiento tenga consecuencias adicionales.

#### **1.6. COSTOS DERIVADOS DE PARTICIPAR EN EL PROCESO DE CONTRATACIÓN**

Los costos y gastos en que los interesados incurran con ocasión del análisis de los documentos del proceso, la presentación de observaciones, la preparación y presentación de las ofertas, y cualquier otro costo o gasto relacionado con la participación en el proceso de contratación estará a cargo exclusivo de los interesados y proponentes.

#### **1.7. COMUNICACIONES Y OBSERVACIONES AL PROCESO.**

Los invitados a participar deben enviar las observaciones al proceso de contratación por medio físico o electrónico. La correspondencia en físico o por medios electrónicos tiene la misma validez.

La correspondencia física debe entregarse en la Oficina de Rectoría de la Universidad Francisco de Paula Santander ubicada en el segundo piso del edificio Torre Administrativa, Avenida Gran Colombia No. 12E-96 Barrio Colsag, San José de Cúcuta, dentro del horario de atención al público.

La correspondencia electrónica debe enviarse al correo electrónico [rectoria@ufps.edu.co](mailto:rectoria@ufps.edu.co) en la fecha y hora establecida en el cronograma del proceso. Dicha solicitud debe:

- A. Indicar el número del presente proceso de contratación.
- B. Dirigirse a Rectoría.
- C. Contener los datos del remitente que incluyen nombre, dirección física, correo electrónico y teléfono.
- D. Identificación de los anexos presentados con la comunicación, de ser el caso;
- E. Enviarse dentro del plazo establecido en el cronograma del presente proceso.

La entidad responderá las comunicaciones recibidas antes del cierre del proceso por medio de la plataforma institucional y SECOP II. Después del cierre del proceso las respuestas de la entidad a las comunicaciones recibidas serán puestas en conocimiento del solicitante mediante comunicación dirigida al correo electrónico indicado en el Formato 2 – Carta de presentación de la oferta.

Las comunicaciones y solicitudes enviadas a la entidad por canales distintos a los mencionados no serán tenidas en cuenta.

### **1.8. IDIOMA**

Los documentos y las comunicaciones entregadas, enviadas o expedidas por los proponentes o por terceros para efectos del proceso de contratación, o para ser tenidos en cuenta en el mismo, deben ser allegados en español. Los documentos y comunicaciones en un idioma distinto deben ser presentados en su lengua original junto con la traducción oficial al español.

Para que la traducción oficial de los documentos en idioma extranjero sea válida, la traducción se realizará en los términos del Decreto 382 de 1951 y el artículo 33 de la Ley 962 de 2005, o la norma que la modifique, sustituya o complemente. Es decir, junto con la traducción oficial se presentará el documento que certifica la aprobación de la prueba por parte del Centro Universitario que cuente con la facultad de idiomas debidamente acreditadas y reconocidas por el ICFES.

### **1.9. DOCUMENTOS OTORGADOS EN EL EXTERIOR**

Los documentos públicos expedidos en el exterior, por un país signatario de la Convención de La Haya de 1961, sobre la abolición del requisito de legalización, deben apostillarse; en cambio, los documentos públicos expedidos en el exterior, por un país signatario de la Convención de Viena de 1963, deben legalizarse. Los documentos privados otorgados en el extranjero no requieren apostilla ni legalización, salvo los que con posterioridad sean intervenidos por un funcionario público, en cuyo caso requieren apostille o legalización, en la forma indicada antes.

Para efectos del trámite de Apostilla o Legalización de documentos otorgados en el exterior y la acreditación de la formación académica obtenida en el exterior, la entidad deberá aplicar los parámetros establecidos en las normas que regulen la materia.

### **1.10. MONEDA**

#### **A. Monedas Extranjeras**

Los valores de los documentos aportados en la propuesta deben presentarse en pesos colombianos. Cuando un valor se exprese en moneda extranjera debe convertirse a pesos colombianos teniendo en cuenta lo siguiente:

- I. Si los valores de un contrato están expresados originalmente en Dólares de los Estados Unidos de América, los valores se convertirán a Pesos Colombianos, utilizando el valor correspondiente al promedio entre la TRM de la fecha de inicio del contrato y la TRM de la fecha de terminación del contrato. Para esto, el proponente deberá indicar la tasa representativa del mercado utilizada para la conversión de cada contrato en el Formato 3 – Experiencia; la TRM utilizada será la certificada por la Superintendencia Financiera de Colombia.
- II. Si los valores del contrato están expresados originalmente en una moneda diferente a Dólares de los Estados Unidos de América, estos deberán convertirse inicialmente a esta moneda, utilizando para ello el valor correspondiente al promedio entre la tasa de cambio de la fecha de inicio del contrato y la tasa de cambio de la fecha de terminación del contrato. Para tales efectos, se puede utilizar la información certificada por el Banco de la República. [Para el cálculo se recomienda acudir al siguiente link: <https://www.oanda.com/lang/es/currency/converter/>] Hecho esto, se procederá en la forma señalada en el numeral anterior.
- III. Si los valores de los estados financieros están expresados originalmente en Dólares de los Estados Unidos de América, el proponente y la entidad tendrán en cuenta la tasa representativa



del mercado vigente certificada por la Superintendencia Financiera de Colombia de la fecha de expedición de los estados financieros.

Si los valores de los estados financieros están expresados originalmente en una moneda diferente a Dólares de los Estados Unidos de América, estos deben convertirse inicialmente a Dólares de los Estados Unidos de América utilizando para ello el valor correspondiente a la fecha de expedición de los estados financieros. Para verificar la tasa de cambio entre la moneda y los Dólares de los Estados Unidos de América, el proponente podrá utilizar la página web <https://www.oanda.com/lang/es/currency/convert/> Hecho esto se procederá en la forma señalada en el numeral III.

### **B. Conversión a Salarios Mínimos Mensuales Legales Vigentes (SMMLV)**

Cuando los Documentos del proceso señalen que un valor debe expresarse en Salarios Mínimos Mensuales Legales Vigentes (SMMLV) se seguirá el siguiente proceso:

- I. Los valores convertidos a Pesos Colombianos, aplicando el proceso descrito en el literal anterior, o cuya moneda de origen sea el peso colombiano, deben convertirse a SMMLV, para lo cual se emplearán los valores históricos de SMMLV señalados por el Banco de la República (<http://www.banrep.gov.co/es/mercado-laboral/salarios>), del año correspondiente a la fecha de terminación del contrato.
- II. Los valores convertidos a SMMLV, se deben ajustar a la unidad más próxima de la siguiente forma: hacia arriba para valores mayores o iguales a cero punto cinco (0.5) y hacia abajo para valores menores a cero punto cinco (0.5).

#### **1.11. EXIMIENTE DE RESPONSABILIDAD DE LA ENTIDAD.**

Cuando el proponente no llene los requisitos para participar o no reúna las condiciones exigidas para contratar, es entendido que no adquiere derecho alguno, la Universidad no asume responsabilidad alguna. El proponente debe elaborar su oferta por su cuenta y riesgo, de acuerdo con lo solicitado en el presente Pliego de Condiciones y sus modificaciones e incluir dentro de ésta toda la información exigida.

La oferta junto con los ajustes que se puedan presentar por solicitud de la entidad formará parte integral del contrato, en las partes aceptadas por éste. El hecho de que los oferentes no se familiaricen debidamente con los detalles y condiciones bajo las cuales serán ejecutados los trabajos, no se considerará como excusa válida para posteriores reclamaciones. El oferente deberá informarse de todas las regulaciones tributarias vigentes en Colombia; por lo tanto, al preparar la oferta deberá tener en cuenta todos los gastos legales, retención en la fuente, derechos e impuestos a que haya lugar por ley, que puedan afectar sus precios y hayan de causarse durante la ejecución del contrato.

#### **1.12. INFORMACIÓN INEXACTA**

La Entidad se reserva el derecho de verificar integralmente la información aportada por el Proponente. Para esto, puede acudir a las autoridades, personas, empresas o entidades respectivas. Cuando exista inconsistencia entre la información suministrada por el Proponente y la efectivamente verificada por la Entidad, la información que pretende demostrar el Proponente se tendrá por no acreditada.

La Entidad compulsará copias a las autoridades competentes en aquellos eventos en los cuales la información aportada tenga inconsistencias sobre las cuales pueda existir una presunta falsedad, sin que el Proponente haya demostrado lo contrario, y procederá a rechazar la oferta.

#### **1.13. INFORMACIÓN RESERVADA**



Si dentro de la propuesta el proponente incluye información que conforme a la ley colombiana tiene el carácter de información reservada, este debe manifestar esta circunstancia con claridad y precisión en el Formato 2 – Carta de Presentación de la Oferta, identificando el documento o información que considera goza de reserva, citando expresamente la disposición legal que lo ampara. Sin perjuicio de lo anterior y para evaluar las propuestas, la entidad se reserva el derecho de dar a conocer la mencionada información a sus funcionarios, empleados, contratistas, agentes o asesores.

En todo caso, la entidad, sus funcionarios, sus empleados, contratistas, agentes y asesores están obligados a mantener la reserva de la información que, por disposición legal, tenga dicha calidad y que haya sido identificada por el proponente.

#### **1.14. NORMAS DE INTERPRETACIÓN DEL PLIEGO DE CONDICIONES**

Este Pliego de Condiciones debe ser interpretado como un todo y sus disposiciones no deben ser entendidas de manera separada de lo que indica su contexto general. Por lo tanto, se entiende integrada a este la información incluida en los documentos del proceso que lo acompañan y las adendas que se expidan.

Además, se seguirán los siguientes criterios para la interpretación y entendimiento del Pliego de Condiciones:

- A. El orden de los numerales, capítulos y cláusulas de este pliego de Condiciones no deben ser interpretados como un grado de prelación entre los mismos.
- B. Los títulos de los numerales y capítulos utilizados en este pliego sirven solo como referencia y no afectaran la interpretación de su texto.
- C. Las palabras en singular se entenderán también en plural y viceversa, cuando lo exija el contexto; y las palabras en género femenino, se entenderán en género masculino y viceversa, cuando el contexto lo requiera.
- D. Los plazos en días establecidos en este pliego de condiciones se entienden como días hábiles, salvo que de manera expresa la Entidad indique que se trata de días calendario o meses. Cuando el vencimiento de un plazo corresponda a un día no hábil o no laboral para la Entidad este se trasladará al día hábil siguiente.
- E. Las palabras expresamente definidas en este Pliego de Condiciones deben ser entendidas únicamente en el sentido que a las mismas se les conceda según su definición.
- F. Las referencias a normas jurídicas incluyen las disposiciones que las modifiquen, adicionen, sustituyan o complementen.
- G. Este pliego se interpretará, además, en lo pertinente, de conformidad con las reglas del código civil definidas en los artículos 1618 a 1624.

#### **1.15. RETIRO DE LA PROPUESTA**

Los proponentes que entreguen su oferta antes de la fecha de cierre del proceso, podrán retirarla, siempre y cuando la solicitud, efectuada mediante escrito, sea recibida por la entidad antes de la fecha y hora del cierre. La oferta se devolverá al proponente sin abrir, previa expedición de una constancia de recibo firmada por la misma persona que suscribió la oferta o su apoderado.

Si la propuesta es retirada después del cierre del proceso de selección, la entidad puede siniestrar la garantía de seriedad de la oferta.



### 1.16. CONFIDENCIALIDAD DE LA INFORMACIÓN RELACIONADA CON DATOS SENSIBLES (SI APLICA)

Conforme con el artículo 18 de la Ley 1712 de 2014 o la norma que lo modifique, aclare, adicione o sustituya, la información pública puede exceptuarse de su acceso cuando pueda causar un daño a los siguientes derechos de las personas naturales o jurídicas: el derecho a la intimidad, el derecho de toda persona a la vida, la salud o la seguridad y los secretos comerciales, industriales y profesionales. De acuerdo con lo anterior, la Entidad garantizará el derecho a la reserva legal de toda aquella información que acredita el cumplimiento de los factores de desempate de: i) mujeres víctimas de violencia intrafamiliar, ii) personas en proceso de reincorporación y/o reintegración y iii) la población indígena, negra, afrocolombiana, raizal, palenquera, Rrom o gitana.

Por tanto, en la plataforma institucional y del SECOP II no se publicarán para conocimiento de terceros la información relacionada con los factores de desempate de personas en procesos de reincorporación o reintegración o mujeres víctimas de violencia intrafamiliar o la población indígena, negra, afrocolombiana, raizal, palenquera, Rrom o gitana, puesto que su público conocimiento afecta el derecho a la intimidad de los oferentes o de sus trabajadores o socios o accionistas.

Además, de acuerdo con el artículo 6 de Ley 1581 de 2012 o la norma que lo modifique, aclare, adicione o sustituya, se requiere que el titular de la información de estos datos sensibles, como es el caso de la mujer víctima de violencia intrafamiliar o personas en proceso de reincorporación o reintegración, o la población indígena, negra, afrocolombiana, raizal, palenquera, Rrom o gitana, diligencie el «Formato 8- Autorización para el tratamiento de datos personales» como requisito para el otorgamiento del criterio de desempate.

### 1.17. DEFINICIONES

Las expresiones utilizadas en el presente documento con mayúscula inicial deben ser entendidas con el significado que a continuación se indica. Los términos definidos son utilizados en singular y en plural de acuerdo como lo requiera el contexto en el cual son utilizados.

Los términos no definidos a continuación deben entenderse de acuerdo con su significado natural y obvio.

DEFINICIONES	
Entidad con Régimen Especial	Entidad que realiza sus procesos de contratación con un régimen distinto al previsto en las Leyes 80 de 1993 y 1150 de 2017, facultada para aplicar en su actividad contractual unas reglas distintas, contenidas en su reglamento y manual de contratación.
Adjudicación	Es la decisión final de la Universidad, expedida por medio de un acto administrativo, que determina el adjudicatario del proceso de contratación.
Contratista	Es el Proponente que resulte adjudicatario y suscriba el Contrato objeto del Proceso de Contratación.
Contrato	Es el negocio jurídico que se suscribirá entre la Universidad y el adjudicatario, por medio del cual se imponen a las partes obligaciones recíprocas y se conceden derechos correlativos que instrumentan la relación contractual que se busca establecer a través del presente Proceso de Contratación.
Oferta	Es la propuesta presentada a la entidad por los interesados en ser el contratista del proceso de contratación objeto del presente pliego de condiciones.
Pliego de Condiciones	Es el conjunto de normas que rigen el proceso de selección y el futuro contrato, en los que se señalan las condiciones objetivas, plazos y procedimientos dentro de los cuales los oferentes deben formular su oferta para participar en el proceso de contratación.



Primer Orden de Elegibilidad	Es la posición que ocupa el proponente que, una vez habilitado, obtiene el puntaje más alto luego de efectuarse la evaluación prevista en el presente pliego de condiciones.
Proponente	Es la persona natural o jurídica que presenta una Oferta para participar en el Proceso de Contratación.
Acta de Inicio	Documento que registra la fecha, las condiciones y el lugar de inicio de ejecución del objeto del Contrato.
Acta de Recibo Final	Documento que registra la fecha y las condiciones de entrega definitivas de las obras, bienes y servicios objeto de adquisición por parte de la entidad contratante.
Anticipo	Para este contrato debe entenderse como la suma de dinero que la entidad gira al patrimonio autónomo destinada a cubrir los costos determinados en el Plan de Inversión del Anticipo para la ejecución del objeto del contrato.
Acta de Obra	Es el documento en el que el Contratista y el Interventor y/o Supervisor identifican y cuantifican las cantidades, el porcentaje o en general, el desarrollo de obra ejecutada.
Cronograma estimado de Obra	Es el Cronograma presentado por el Contratista para ejecutar el Contrato.
Interventor y/o Supervisor	Es la persona natural o jurídica a través de la cual la Entidad vigila la correcta ejecución del Contrato Estatal.
Plan de Inversión del Anticipo	Es el documento que presenta el contratista, a consideración de la entidad que discrimina: (a) los ítems en los cuales va a utilizar el Anticipo y; (b) el valor que representa cada ítem. Este plan debe ser aprobado por el Supervisor con Vo.Bo. del Interventor del Contrato.

## CAPÍTULO II. INFORMACION GENERAL

### 2.1. OBJETO

El objeto del contrato resultante del presente proceso de selección es **CONSTRUCCIÓN DE LABORATORIO SANIDAD VEGETAL SEDE CAMPOS ELÍSEOS DE LA UNIVERSIDAD FRANCISCO DE PAULA SANTANDER**, y tiene como especificaciones técnicas, presupuesto, alcance del proyecto, las establecidas en el Anexo 1 – Anexo Técnico del pliego y en los estudios previos del proceso de contratación.

#### 2.1.1. CLASIFICADOR DE BIENES Y SERVICIOS DE NACIONES UNIDAS (UNSPSC)

La obra objeto del presente proceso de contratación está codificada en el Clasificador de Bienes y Servicios de Naciones Unidas (UNSPSC) en el segmento 72 hasta el tercer nivel, como se indica en la siguiente tabla:

Tabla 1-Codificación de los bienes objeto de adquisición en el sistema UNSPSC

Clasificación UNSPSC	Descripción
72121400	Servicios de construcción de edificios públicos especializados

#### 2.1.2. ESPECIFICACIONES TÉCNICAS – ALCANCE DEL OBJETO

Las obras a contratarse tienen las especificaciones técnicas descritas en el Anexo 1 – Anexo Técnico y el estudio previo, los cuales incluyen la descripción de las obras e información técnica (localización, obras a ejecutar, especificaciones particulares, etc.) objeto del presente proceso de selección.



Los aspectos que no se regulen, se ejecutarán de acuerdo con lo estipulado por la Supervisión y/o la Interventoría.

### 3. PRESUPUESTO ESTIMADO:

El presupuesto oficial estimado para el presente proceso de contratación será hasta la suma de **CUATROCIENTOS NOVENTA Y DOS MILLONES DOSCIENTOS NOVENTA Y UN MIL CIENTO NOVENTA PESOS M/CTE (\$492.291.190,00) INCLUIDO AU** y demás costos directos e indirectos necesarios para la ejecución del contrato y todos los impuestos, gravámenes, retenciones y contribuciones por concepto de estampilla, a que haya lugar.

El análisis técnico de la obra a ejecutar es el resultado de la visita técnica realizada por parte de un funcionario adscrito a la Universidad y/o Profesional contratado, quien elaboró el respectivo presupuesto oficial del costo de las obras a ejecutarse teniendo en cuenta los precios del mercado.

Aquellas propuestas que el valor total de la oferta supere el valor estimado establecido en el presente Pliegos de Condiciones, dará lugar al rechazo de la oferta. De igual manera cuando se modifique o altere el formulario de cantidades y precios y no se ajusten al valor estimado del contrato. El Proponente responderá cuando formule su oferta económica en la que se fije condiciones económicas y de contratación artificialmente bajas con el propósito de obtener la adjudicación del contrato.

### 4. FORMA DE PAGO

La Universidad Francisco de Paula Santander cancelará al Contratista el valor del contrato resultante del presente proceso de selección mediante la modalidad de anticipo de la siguiente manera: Un cincuenta por ciento (50%) de valor del contrato como anticipo y el resto mediante actas parciales y un monto mínimo del diez por ciento (10%) con el acta de recibo final y/o de liquidación del contrato.

Para el manejo de recursos entregados en calidad de anticipo, el contratista debe abrir una cuenta corriente certificada exclusivamente para tal fin en una entidad bancaria legalmente autorizada por la Superintendencia Financiera. Para efectuar el manejo del anticipo, el Contratista deberá presentar la certificación del banco donde tiene su cuenta bancaria y el correspondiente "Plan de Inversión del Anticipo", el cual debe ser revisado por la Universidad. En el caso que el Plan no se ajuste con lo solicitado por la Universidad, el anticipo no será entregado hasta tanto no se efectuó el respectivo ajuste, con el fin de garantizar que el anticipo se aplique exclusivamente a la ejecución del contrato.

**PARÁGRAFO 1º.** Los pagos se efectuarán por la UNIVERSIDAD previa presentación por parte del Contratista de la factura o documento equivalente de conformidad con las normas vigentes y para cada uno de los pagos se requerirá presentación de las respectivas actas de obra aprobadas a satisfacción por el Interventor y el Supervisor con previa verificación del pago de las obligaciones asumidas por parte del Contratista por concepto de salud, pensiones, riesgos laborales, y aportes parafiscales, los cuales deberán cumplir las previsiones legales vigentes.

**PARÁGRAFO 2º.** De los valores a pagar durante la ejecución del contrato, la Tesorería hará las retenciones y descuentos ordenados por las normas aplicables.

**PARÁGRAFO 3º.** En caso de que el contratista esté obligado a facturar electrónicamente, deberá presentar la factura electrónica validada previamente por la DIAN, como requisito necesario para el pago, conforme a las disposiciones señaladas en el Decreto 358 del 5 de marzo de 2020, en concordancia con lo dispuesto en la Resolución 0042 del 5 de mayo de 2020 y demás normas que los modifiquen, complementen o sustituyan.

### 5. PLAZO DE EJECUCIÓN:

El plazo previsto para la ejecución del contrato objeto del presente proceso de contratación será de

**SEIS (06) MESES**, contados a partir de la firma del acta de inicio del contrato, previo cumplimiento de los requisitos de perfeccionamiento y ejecución.

## **6. LUGAR DE EJECUCIÓN**

Se ha establecido como lugar de ejecución del contrato, la Sede Campos Elíseos de la Universidad Francisco de Paula Santander.

## **7. OBLIGACIONES DEL CONTRATISTA**

Para efectos del cumplimiento del contrato, el Contratista se compromete a cumplir, además de las obligaciones inherentes a la naturaleza del contrato y las derivadas de las disposiciones legales vigentes que regulan su actividad, las siguientes obligaciones:

- Cumplir con el objeto del presente contrato respondiendo por la dirección y ejecución de las obras en las condiciones previstas en el contrato, en los pliegos de condiciones, y en la propuesta aprobada por la Universidad.
- Informar oportunamente a la UNIVERSIDAD sobre cualquier eventualidad que pueda sobrevenir y que afecte el desarrollo del contrato.
- Acatar las órdenes, instrucciones e indicaciones que le imparta el interventor y/o supervisor del contrato.
- Llevar un archivo fotográfico de las obras desde el inicio hasta su terminación, seguimiento fotográfico a su costa de todo el proceso constructivo en el transcurso del presente contrato, el cual debe ser entregado a la Universidad en el momento del recibo final o liquidación del mismo.
- Efectuar el pago de los aportes correspondientes en materia de seguridad social integral consagrado en el artículo 50 de la Ley 789 de 2002 modificado por la Ley 828 de 2003, o demás normas que lo adicionen, modifiquen o complementen, de sus empleados y de sí mismo, y parafiscales.
- Constituir las garantías estipuladas y mantenerlas en plena vigencia y validez según lo estipulado en el contrato.
- Pagar oportunamente los salarios y prestaciones sociales de los trabajadores que emplee en la ejecución del contrato y, en general cumplir las normas laborales vigentes.
- Transportar la maquinaria de conformidad con la normatividad y lineamientos establecidos por el Ministerio de Transporte.
- Y las demás que se incluyan en la Minuta de Contrato de Obra (Anexo 3).

## **8. OBLIGACIONES DE LA UNIVERSIDAD.**

LA UNIVERSIDAD se obliga especialmente:

- Velar por la cancelación a EL CONTRATISTA del precio del contrato, conforme a lo pactado en el mismo.
- Facilitar a EL CONTRATISTA las condiciones necesarias para el cumplimiento del contrato y coordinar lo necesario con la misma finalidad.
- Vigilar y controlar la ejecución del presente contrato y velar por el debido y cabal cumplimiento de las obligaciones adquiridas por el CONTRATISTA.
- Recibir oportunamente las obras ejecutadas a su entera satisfacción.
- Controlar la calidad de las obras ejecutadas y el cumplimiento de los requisitos y especificaciones técnicas requeridas por la entidad.
- Verificar que EL CONTRATISTA cumpla con el pago de aportes de sus empleados y de sí mismo en materia de seguridad social integral, parafiscales, y riesgos laborales, de conformidad con la normatividad legal vigente.

### **CAPITULO III. REQUISITOS HABILITANTES Y SU VERIFICACIÓN**

Se determinan a continuación los requisitos habilitantes que deben cumplir los Proponentes en el presente proceso de contratación, los cuales se establecen de forma adecuada y proporcional a la naturaleza y valor del contrato, teniendo en cuenta aspectos tales como: Experiencia, Capacidad Jurídica y Capacidad Financiera.

La Entidad verificará los requisitos habilitantes dentro del término señalado en el cronograma del presente Pliego de Condiciones, de acuerdo con los soportes documentales que acompañan las propuestas presentadas. De conformidad con la normativa aplicable, la Entidad realizará la verificación de Requisitos Habilitantes de los Proponentes con base en la información contenida en el Registro Único de Proponentes RUP.

#### **3.1. GENERALIDADES**

- A. Únicamente se considerarán habilitados aquellos Proponentes que cumplan con todos los requisitos habilitantes según lo señalado en el Pliego de Condiciones.
- B. Los Proponentes obligados a estar inscritos en el Registro Único de Proponentes (RUP), deberán aportar el certificado con fecha de expedición no mayor a treinta (30) días calendario anteriores contados desde la fecha de cierre del Proceso de Contratación. En caso de modificarse la fecha de cierre del Proceso de Contratación, se tendrá como referencia para establecer el plazo de vigencia del certificado la originalmente fijada en el Pliego de Condiciones definitivo.
- C. Los Proponentes deben diligenciar los formatos y adjuntar los soportes respectivos. Todos los espacios en blanco deben diligenciarse con la información solicitada.

#### **3.2. NÚMERO MÍNIMO DE PROPUESTAS**

La Universidad ha determinado como número mínimo de propuestas para adelantar el proceso de adjudicación es de una (1) propuesta, siempre y cuando se considera hábil para participar en el presente proceso de contratación por cumplir con los requisitos de habilitación y de calificación requeridos por la Institución.

#### **3.3. CAPACIDAD JURÍDICA**

En el presente Proceso de Contratación pueden participar las personas que de conformidad con el régimen contractual de la entidad hayan sido invitados a participar, quienes deben contar con la capacidad jurídica para la presentación de la oferta, celebración y ejecución del contrato, y que no se encuentren en causales de inhabilidad e incompatibilidad, o prohibición para presentar la Oferta, celebrar o ejecutar el Contrato.

La Entidad deberá consultar el último Boletín de responsables Fiscales vigente publicado por la Contraloría General de la Republica para efectos de verificar que el Proponente no esté reportado. Tratándose de proponentes extranjeros sin domicilio o sin sucursal en Colombia, deberán declarar que no son responsables fiscales por actividades ejercidas en Colombia en el pasado y que no tienen sanciones vigentes en Colombia que implique inhabilidad para contratar con el Estado.

De igual manera consultará los Antecedentes Judiciales en línea en los registros de las bases de datos, al igual que el Certificado de Antecedentes Disciplinarios conforme el artículo 1 de la Ley 1238 de 2008 y consultar en el Registro Nacional de Medidas Correctivas del Ministerio de Defensa Nacional – Policía Nacional de acuerdo con lo dispuesto en el artículo 183 de la Ley 1801 de 2016 – Código Nacional de Policía y Convivencia.

Los documentos para acreditar la Capacidad Jurídica del Proponente se detallan a continuación:

### 3.3.1. CARTA DE INVITACIÓN.

Documento suscrito por el representante legal de la entidad mediante el cual se invita al proponente a participar en el proceso de contratación Licitación Privada No. 06 de 2024

### 3.3.2. CARTA DE PRESENTACIÓN DE LA OFERTA (Formato 2)

El proponente debe presentar el Formato 2 – Carta de Presentación de la Oferta el cual debe ir firmado por la persona natural proponente o por el representante legal del proponente persona jurídica, o por el apoderado, de ser el caso. En esta carta el proponente manifestará bajo la gravedad del juramento que no se encuentra incurso en ninguna de las causales de inhabilidad o incompatibilidad o en las prohibiciones establecidas en la Constitución Política o en la Ley.

La carta de presentación deberá estar suscrita a través de Firma Manuscrita, Firma Electrónica o Firma Digital.

**Persona Natural:** El Oferente que se presente como persona natural debe acreditar que posee título profesional como Ingeniero Civil y/o Arquitecto, para lo cual debe adjuntar copia de la tarjeta profesional, copia del certificado de vigencia de matrícula profesional expedida por la autoridad 16 competente, según corresponda, vigente a la fecha de cierre de este proceso de selección. El requisito de la tarjeta profesional se puede suplir con el registro de que trata el artículo 18 del Decreto 2106 de 2019.

**Persona Jurídica:** La propuesta presentada por una persona jurídica, cuyo representante legal no sea profesional en Ingeniería Civil y/o Arquitecto, deberá ser abonada por una persona natural profesional en las áreas mencionadas, para lo cual debe adjuntar copia de la tarjeta profesional, copia del certificado de vigencia de matrícula profesional expedida por la autoridad competente, según corresponda, vigente a la fecha de cierre de este proceso de selección, y copia de su cedula de ciudadanía.

**ABONO DE LA PROPUESTA:** De acuerdo con en el artículo 20 de la Ley 842 de 2003, si el representante legal o apoderado del proponente individual persona jurídica o el representante legal o apoderado de la estructura plural, no posee título profesional en ingeniería civil, la oferta debe ser avalada por un ingeniero civil, para lo cual debe adjuntar copia de la tarjeta profesional y copia del certificado de vigencia de matrícula profesional expedida por el COPNIA vigente a la fecha de cierre de este proceso de selección. El requisito de la tarjeta profesional se puede suplir con el registro de que trata el artículo 18 del Decreto 2106 de 2019.

El aval del ingeniero y/o arquitecto hace parte integral del Formato 2 – Carta de presentación de la oferta, cuando el proponente deba presentarlo.

Si la propuesta no es avalada por un profesional en Ingeniería Civil y/o Arquitecto, en los términos anteriormente referidos, la propuesta será RECHAZADA.

### 3.3.3. APODERADO

Los proponentes podrán presentar ofertas directamente o suscritas por intermedio de apoderado, evento en el cual deben anexar el poder, otorgado en legal forma (artículo 5 del Decreto – Ley 019 de 2012), en el que se confiera al apoderado de manera clara y expresa facultades amplias y suficientes para actuar, obligar y responsabilizar a quien(es) representa en el trámite del presente proceso y en la suscripción del contrato. No obstante, la simple entrega física o radicación de la oferta en la Entidad puede realizarla cualquier persona, sin necesidad de poder o autorización.

El apoderado que firma la oferta podrá ser una persona natural o jurídica, que en todo caso debe tener domicilio permanente, para efectos de este proceso, en la República de Colombia, y debe estar

facultado para representar al proponente, a efectos de adelantar en su nombre de manera específica las siguientes actividades: (i) presentar oferta para el proceso de contratación de que trata este pliego; (ii) responder a los requerimientos y aclaraciones solicitados por la entidad en el curso del presente proceso; (iii) recibir las notificaciones a que haya lugar dentro del proceso (iv) suscribir el contrato en nombre y representación del adjudicatario así como el acta de terminación y liquidación, si a ello hubiere lugar.

### **3.3.4. FOTOCOPIA DE LA CÉDULA DE CIUDADANÍA DE LA PERSONA NATURAL Y/O DEL REPRESENTANTE LEGAL DE LA FIRMA OFERENTE**

Las personas naturales colombianas deberán presentar copia de su Cédula de Ciudadanía. En caso de personas jurídicas, se aportará copia de la cédula de ciudadanía del representante legal.

### **3.3.5. CERTIFICADO DEL REGISTRO ÚNICO DE PROPONENTES (RUP)**

Todas las personas naturales o jurídicas nacionales que aspiren a celebrar contratos deberán estar inscritas en el Registro Único de Proponentes.

El Proponente deberá aportar el Certificado del RUP expedido por la Cámara de Comercio, con una antelación no mayor a treinta (30) días calendario previos a la fecha de cierre del presente proceso de contratación, y deberá acreditar estar inscrito, calificado y clasificado en el Registro Único de Proponentes RUP en el código del Clasificador de Bienes y Servicios de Naciones Unidas (UNSPSC) al tercer nivel identificado para el presente proceso de contratación, como se indica en la siguiente tabla:

Tabla 2 – Código UNSPSC RUP

<b>Clasificación UNSPSC</b>	<b>Descripción</b>
72121400	Servicios de construcción de edificios públicos especializados

El Certificado de Inscripción y Clasificación del Registro Único de Proponentes, debe encontrarse vigente para el momento de verificación de este requisito, es decir, a la fecha límite de entrega de propuestas. Si el RUP no se encuentra en firme antes del cierre del proceso dará lugar a causal de rechazo de la oferta.

El certificado constituye plena prueba respecto de la información verificada documentalmente y cuyo registro se encuentre EN FIRME, firmeza que se produce diez (10) días HÁBILES después de su publicación en el Registro Único Empresarial (RUE).

### **3.3.6. CERTIFICADO DE EXISTENCIA Y REPRESENTACIÓN LEGAL O CERTIFICADO DE INSCRIPCIÓN EN EL REGISTRO MERCANTIL, SEGÚN EL CASO.**

La existencia y representación legal de los Proponentes se acreditará de acuerdo con las siguientes reglas:

#### **3.3.6.1. PERSONAS NATURALES**

Deben presentar los siguientes documentos en copia simple:

- A. Persona natural de nacionalidad colombiana: cedula de ciudadanía.
- B. Persona natural comerciante – Cedula y Registro Mercantil.

Las personas naturales que por disposición legal deban inscribirse en el Registro Mercantil deberán allegar el respectivo certificado expedido por la Cámara de Comercio dentro de los



treinta (30) días anteriores al cierre del presente proceso de selección, en donde conste la determinación de su actividad directamente relacionada con el objeto de la presente contratación.

### 3.3.6.2. PERSONAS JURÍDICAS

Las personas jurídicas deben acreditar su existencia y representación legal mediante la expedición del Certificado de existencia y representación legal expedido por la Cámara de Comercio o autoridad competente en el que se verificara:

- A. Fecha de expedición del certificado no mayor a treinta (30) días anteriores a la fecha de cierre del Proceso de Contratación. En caso de modificarse la fecha de cierre del proceso, se tendrá como referencia para establecer el plazo de vigencia del certificado de existencia y representación legal la fecha originalmente establecida en el Pliego de Condiciones.
- B. Que el objeto de la sociedad permita ejecutar las actividades descritas en el objeto del presente Proceso de Contratación.
- C. Que la vigencia de la persona jurídica no sea inferior al del plazo del contrato y un (01) año más contados a partir de la fecha del cierre del Proceso de Contratación.
- D. Si el Representante Legal de la sociedad tiene restricciones para contraer obligaciones en nombre de esta, deberá acreditar su capacidad a través de una autorización suficiente otorgada por parte del órgano social competente respectivo para cada caso.
- E. El nombramiento del revisor fiscal en caso de que exista.

Si la propuesta se presenta a nombre de una sucursal, se deberán anexar los certificados tanto de la sucursal como de la casa principal.

Cuando el proponente no cumpla al momento de presentación de su propuesta con las condiciones de capacidad aquí exigidas, el oferente no se considerará hábil en los términos señalados en el presente documento.

### 3.3.7. GARANTÍA DE SERIEDAD DE LA PROPUESTA

En virtud de lo consagrado en el Artículo 64 del Reglamento de Contratación de la Universidad Francisco de Paula Santander Sede Cúcuta, para el presente numeral la Entidad acude a lo establecido en materia de garantías en el Decreto 1082 de 2015.

El Proponente para garantizar el cumplimiento de las obligaciones surgidas en favor de la Entidad con ocasión de la presentación de la oferta, debe presentar con la propuesta una garantía de seriedad de la oferta que cumpla con los parámetros, condiciones y requisitos que se indican en este numeral, acompañada de sus condiciones generales y el recibo de pago expedida por una compañía legalmente constituida en Colombia.

Las características de las garantías son las siguientes:

<b>Clase de garantías:</b>	Cualquiera de las clases permitidas por el artículo 2.2.1.2.3.1.2 del Decreto 1082 de 2015, a saber: (i) contrato de seguro contenido en una póliza, (ii) patrimonio autónomo y/o contrato de fiducia mercantil en garantía y (iii) garantía bancaria y cartas de crédito stand by.
<b>Asegurado/Beneficiario:</b>	Universidad Francisco de Paula Santander Nit. 890500622-6
<b>Amparos:</b>	Los perjuicios derivados del incumplimiento del ofrecimiento en los eventos señalados en el artículo 2.2.1.2.3.1.6 del Decreto 1082 de 2015.



<b>Objeto:</b>	Garantizar la seriedad de la oferta presentada para el proceso Licitación Privada No. [insertar información] de 2024 para contratar el [insertar información]
<b>Suficiencia:</b>	Su valor debe ser de por lo menos el diez por ciento (10%) del valor del presupuesto oficial.
<b>Vigencia:</b>	Tres (03) meses contados a partir de la fecha del cierre del Proceso de Contratación
<b>Tomador/Afianzado:</b>	Si el proponente es una persona jurídica, la póliza o garantía deberá tomarse con el nombre o razón social que figura en el certificado de existencia y representación legal expedido por la Cámara de Comercio respectiva, sin utilizar sigla, a no ser que en el referido documento se exprese que la sociedad podrá identificarse de esa manera. Si el proponente es persona natural y tiene establecimiento de comercio, el tomador debe ser la persona natural y no su establecimiento de comercio.

En caso de que la fecha de cierre del presente proceso de selección se amplíe, debe tenerse en cuenta la nueva fecha para efecto de la vigencia de la póliza.

### 3.3.7.1. SANCIÓN POR INCUMPLIMIENTO DE LA PROPUESTA

La garantía de seriedad de la oferta cubrirá los perjuicios derivados del incumplimiento del ofrecimiento y se hará efectiva en los siguientes eventos:

- A. La no ampliación de la vigencia de la garantía de seriedad de la oferta cuando el plazo para la Adjudicación o para suscribir el contrato es prorrogado, siempre que tal prórroga sea inferior a tres (3) meses.
- B. El retiro de la oferta después de vencido el plazo fijado para la presentación de las ofertas.
- C. La no suscripción del contrato sin justa causa por parte del adjudicatario.
- D. La falta de otorgamiento por parte del proponente seleccionado de la garantía de cumplimiento del contrato.

La UNIVERSIDAD hará efectiva la garantía de seriedad de la propuesta, como indemnización por perjuicios, sin menoscabo del inicio de las acciones legales conducentes.

**La no presentación de la garantía de seriedad de forma simultánea con la oferta será causal de RECHAZO de esta última.**

**NOTA:** En caso de que el proponente presente como mecanismo de cobertura del riesgo cualquiera de las clases de garantías permitidas por el artículo 2.2.1.2.3.1.2 del Decreto 1082 de 2015, está deberá cumplir con los requisitos estipulados para tal efecto en el Decreto 1082 de 2015, además de cumplir con la información mínima requerida en el presente numeral.

En caso de prórroga de los plazos previstos para la presentación de propuestas, evaluación, adjudicación y suscripción del contrato, dicha garantía deberá ser ampliada en su vigencia por solicitud de la Universidad, si lo estima conveniente. Los costos que se causen por la expedición o prórrogas de la garantía estarán a cargo del Proponente.

**DE PRESENTARSE INCORRECCIÓN EN EL NOMBRE DEL BENEFICIARIO, TOMADOR, VIGENCIA, MONTO ASEGURADO, NO ESTAR REFERIDA AL PRESENTE PROCESO CONTRACTUAL, O NO ALLEGARSE LAS CONDICIONES GENERALES Y/O EL RECIBO DE PAGO, LA UNIVERSIDAD SOLICITARÁ AL PROPONENTE LOS DOCUMENTOS E**

INFORMACIÓN DEL CASO, PARA LO CUAL EL OFERENTE CUENTA CON EL PLAZO ESTIMADO POR LA UNIVERSIDAD PARA ANEXARLO.

**3.3.8. REGISTRO ÚNICO TRIBUTARIO**

El proponente deberá incluir en su oferta el Registro Único Tributario con fecha generación documento PDF 2024, en el cual deberá acreditar dentro de sus actividades económicas Código CIU relacionadas con el objeto de la presente contratación.

**3.3.9. ACREDITACIÓN DE LOS APORTES AL SISTEMA DE SEGURIDAD SOCIAL INTEGRAL (Formato 5 – Formato 6)**

**3.3.9.1. PERSONAS JURIDICAS:**

El Proponente persona jurídica debe presentar el Formato 5 – Pagos de seguridad social y aportes legales suscrito por el Revisor Fiscal, de acuerdo con los requerimientos de ley o por el Representante Legal, bajo la gravedad del juramento, cuando no se requiera Revisor Fiscal, en el que conste el pago de los aportes de sus empleados a los sistemas de salud, riesgos profesionales, pensiones y aportes a las Cajas de Compensación Familiar, al Instituto Colombiano de Bienestar Familiar, al Servicio Nacional de Aprendizaje y al Fondo Nacional de Formación Profesional para la Industria de Construcción, cuando a ello haya lugar, durante los últimos seis meses anteriores a la presentación de la oferta

La Entidad no exigirá las planillas de pago. Bastará el certificado suscrito por el Revisor Fiscal, en los casos requeridos por la Ley, o por el Representante Legal que así lo acredite.

Cuando la persona jurídica está exonerada en los términos previstos en el artículo 65 de la Ley 1819 de 2016 debe indicarlo en el respectivo formato.

**3.3.9.2. PERSONAS NATURALES**

El Proponente persona natural debe presentar el Formato 6 – Pagos de seguridad social y aportes legales suscrito bajo la gravedad del juramento, en el que conste el pago de los aportes de sus empleados a los sistemas de salud, riesgos profesionales, pensiones y aportes a las Cajas de Compensación Familiar, al Instituto Colombiano de Bienestar Familiar, al Servicio Nacional de Aprendizaje, y al Fondo Nacional de Formación Profesional para la Industria de Construcción, cuando a ello haya lugar, durante los últimos seis (06) meses anteriores a la presentación de la oferta Ahora bien, si la persona natural no tiene empleados a su cargo, deberá manifestar dicha circunstancia bajo la gravedad del juramento y certificar que se encuentra personalmente a paz y salvo por concepto de sus aportes por dichos conceptos, durante los últimos seis meses anteriores a la presentación de la oferta.

La persona natural que reúna los requisitos para acceder a la pensión de vejez, o se pensione por invalidez o anticipadamente, presentará el certificado que lo acredite y, además la afiliación al sistema de salud.

**3.3.10. COMPROMISO ANTICORRUPCIÓN (Formato 1)**

El Proponente apoyará la acción del Estado Colombiano y de la Universidad para fortalecer la transparencia y la responsabilidad de rendir cuentas, y en este contexto deberá asumir los compromisos contenidos en el documento Compromiso Anticorrupción, que hace parte de la Documentación Jurídica, Formato 1.

Si el proponente no incluye el Compromiso Anticorrupción, o si incluyéndolo no está suscrito por el proponente, representante legal o apoderado, o si el compromiso está incompleto o su contenido no



está conforme a lo exigido en el Formato 1 del pliego de condiciones, la Universidad le requerirá para que lo allegue o subsane lo pertinente dentro del plazo señalado para el efecto.

### **3.3.11. VERIFICACIÓN DE ANTECEDENTES DISCIPLINARIOS, FISCALES, JUDICIALES Y REGISTRO NACIONAL DE MEDIDAS CORRECTIVAS**

La UNIVERSIDAD, se reserva el derecho de verificar si el Proponente, se encuentra (n) reportado (s) en el último boletín de responsables fiscales de la Contraloría General de la República o si aparece como inhabilitado para contratar en el Sistema de Información de Registro de Sanciones y Causas de Inhabilidad "SIRI" de la Procuraduría General de la Nación. En caso de que el proponente, se encuentren relacionado en el boletín o se encuentre inhabilitado, no podrá contratar con LA UNIVERSIDAD. También consultara en la página web de la Policía Nacional el certificado de antecedentes judiciales de la persona natural que presente la propuesta o del representante legal de la persona jurídica que presente la propuesta, en aras de verificar que no reporta antecedentes judiciales; y el Registro Nacional de Medidas Correctivas del Ministerio de Defensa Nacional – Policía Nacional de acuerdo con lo dispuesto en el artículo 183 de la Ley 1801 de 2016 –Código Nacional de Policía y Convivencia.

Los antecedentes fiscales, penales, disciplinarios y medidas correctivas se verificarán durante el estudio de evaluación de la propuesta, cualquier inhabilitación reportada por la Universidad dará como causa la descalificación de la propuesta.

### **3.4. CAPACIDAD TECNICA- EXPERIENCIA**

Se refiere al conocimiento del Proponente respecto de su participación previa en actividades iguales o similares a las previstas en el objeto del presente proceso de contratación, no otorga puntaje; pero en el evento en que el proponente no la acredite se le rechazará su propuesta.

La evaluación de los proponentes se efectuará de acuerdo con la experiencia contenida en el Registro Único de Proponentes (RUP) vigente y en firme antes del cierre del proceso. Los proponentes podrán acreditar experiencia proveniente de contratos celebrados con particulares o entidades estatales.

#### **3.4.1. CARACTERÍSTICAS DE LOS CONTRATOS PRESENTADOS PARA ACREDITAR LA EXPERIENCIA EXIGIDA**

Los contratos para acreditar la experiencia exigida deberán cumplir las siguientes características:

- A. Que hayan contenido la ejecución de objetos o alcances relacionados con el objeto de la presente contratación.
- B. Los contratos aportados para efectos de acreditación de la experiencia requerida deben estar clasificados en el RUP en el siguiente código del Clasificador de Bienes y Servicios establecido para el presente proceso de contratación, a saber:

Tabla 3- Experiencia requerida Clasificador UNSPSC

<b>Clasificación UNSPSC</b>	<b>Descripción</b>
72121400	Servicios de construcción de edificios públicos especializados

- C. Estar relacionados en el Formato 3 – Experiencia. Si el Proponente no diligencia el Formato 3 – Experiencia, la Entidad pedirá su subsanación en los términos del numeral 6.5.



- D. El Proponente deberá acreditar experiencia en la celebración y ejecución de mínimo tres (03) máximo cinco (05) contratos registrados en el RUP, los cuales deberán haber terminado antes de la fecha de cierre del presente proceso de contratación.

### **3.4.2. EXPERIENCIA HABILITANTE DIFERENCIAL**

Para incentivar las Mipyme y los emprendimientos y empresas de mujeres con domicilio en el territorio nacional de conformidad con lo previsto en el artículo 32 de la Ley 2069 de 2020 reglamentado por el Decreto 1860 de 2021, o las normas que los modifiquen, sustituyan o complementen; se incorpora como requisito habilitante diferencial en caso de que el Proponente persona natural o jurídica acredite tal condición, que podrá soportar la experiencia solicitada con mínimo cuatro (4) y máximo seis (6) contratos, que cumplan con los requisitos anteriormente previstos.

Para acreditar la condición de Mipyme, el Proponente entregará copia del certificado del Registro Único de Proponentes, el cual deberá encontrarse vigente y en firme al momento de su presentación.

Por su parte, la condición de emprendimientos y/o empresas de mujeres se probará mediante el diligenciamiento del Formato 9 – Acreditación de emprendimientos y empresas de mujeres, el cual deberá aportarse con la documentación requerida en el artículo 2.2.1.2.4.2.14 del Decreto 1082 de 2015, o la norma que lo modifique, complemento o sustituya.

### **3.4.3. CONSIDERACIONES PARA LA VALIDEZ DE LA EXPERIENCIA REQUERIDA**

La Entidad Estatal tendrá en cuenta los siguientes aspectos para analizar la experiencia acreditada y que la misma sea válida como experiencia requerida:

- A. Los contratos que el Proponente acredite como experiencia deben identificarse y señalarse claramente en el RUP con resaltador o con cualquier tipo de marca que permita su visualización rápidamente.
- B. Se deberá adjuntar debidamente diligenciado y soportada la Relación de contratos cumplidos y relacionados con la actual licitación. (Formato 3).
- C. Los contratos acreditados deberán encontrarse clasificado en el código previsto por la Universidad en el presente pliego de condiciones. La no acreditación de la clasificación del Código UNSPSC requerido en el RUP como requisito habilitante en cuanto a la experiencia del proponente, dará lugar a que la propuesta no sea declarada hábil para participar en el presente proceso de selección.

Para la verificación de estos requisitos, el proponente deberá indicar en la propuesta, cuál de los contratos certificados en el Registro Único de Proponentes (RUP) deben ser tenidos en cuenta por la Universidad con el fin de ser habilitado. En caso de que el proponente no precise tal información, la Universidad tomará el primer contrato indicado en el RUP en orden consecutivo ascendente, que cumpla las condiciones establecidas en el inciso anterior, con el propósito de habilitar al proponente.

- D. Para los contratos que sean aportados por personas jurídicas que no cuentan con más de tres (3) años de constituidas, que pretendan acreditar la experiencia de sus socios, accionistas o constituyentes, de conformidad con la posibilidad establecida en el numeral 2.5 del artículo 2.2.1.1.1.5.2. del Decreto 1082 de 2015, además del RUP deben adjuntar un documento suscrito por el representante legal y el revisor fiscal o contador público (según corresponda) donde se indique la conformación de la persona jurídica. La Entidad tendrá en cuenta la experiencia de los accionistas, socios o constituyentes de las sociedades con

menos de tres (3) años de constituidas. Pasado este tiempo, la sociedad conservará esta experiencia, tal y como haya quedado registrada en el RUP.

- E. Cuando el contrato que se pretende acreditar como experiencia haya sido ejecutado en consorcio o unión temporal, el porcentaje de participación del integrante será el registrado en el RUP de este o en alguno de los documentos válidos para la acreditación de experiencia en caso de que el integrante no esté obligado a tener RUP.
- F. Cuando el contrato que se pretende acreditar como experiencia haya sido ejecutado en consorcio o unión temporal, el valor a considerar será el registrado en el RUP, o documento válido en caso de que el integrante no esté obligado a RUP, para la acreditación de experiencia multiplicada por el porcentaje de participación que tuvo el integrante o los integrantes.
- G. Las auto certificaciones no servirán para acreditar la experiencia requerida, ya que con estas no puede constatarse la ejecución de contratos que deben certificar los terceros que recibieron la obra, bien o servicio. Para la aplicación de esta regla, se entiende por auto certificaciones aquellas expedidas por el mismo Proponente, sus representantes, o del mismo grupo empresarial para demostrar su propia experiencia.
- H. Las certificaciones de experiencia expedidas por el interventor de obra no servirán para probar la experiencia requerida.

#### **3.4.4. DOCUMENTOS VÁLIDOS PARA LA ACREDITACIÓN DE LA EXPERIENCIA REQUERIDA**

Las certificaciones de experiencia y/o actas de entrega, terminación o de recibo final y/o actas de liquidación deberán contener mínimo los siguientes datos:

- Razón social o nombre de la empresa contratante.
- Objeto del contrato
- Valor de contrato (incluye adicionales si los hay)
- Valor ejecutado
- Duración del Contrato (fecha de iniciación y terminación)
- Dirección y Teléfono del Contratante
- Cumplimiento

#### **3.4.5. DOCUMENTOS ANEXOS HABILITACION TECNICA:**

Se deberán allegar para efectos de habilitación de la capacidad técnica del Proponente, los siguientes documentos:

- Propuesta Económica debidamente diligenciada detallando las especificaciones técnicas de cada uno de los elementos ofrecidos (Formato 4).
- Análisis de precios unitarios.
- Cronograma de actividades e inversión por semanas.
- Análisis de Administración y Utilidades.
- Organigrama administrativo y operativo de la obra.
- Plan de implementación del Sistema de Gestión de la Seguridad y Salud en el Trabajo SG-SST.
- Plan de inversión del anticipo

El plan de inversión del anticipo debe ser acorde al cronograma de actividades e inversión por Semanas, es decir, debe corresponder a las actividades programadas para la parte inicial de ejecución, si se llegaron a contemplar actividades previstas después de la mitad de la ejecución del proyecto estas deben ser debidamente justificadas.

### 3.5. CAPACIDAD FINANCIERA

Los indicadores de capacidad financiera determinan unas condiciones mínimas que reflejan la fortaleza financiera de los proponentes, a través de su liquidez, endeudamiento, y razón de cobertura de intereses, condiciones que muestran la aptitud del proponente para cumplir oportuna y cabalmente con el objeto del contrato. Los indicadores financieros se establecen con base en el conocimiento del sector relativo al objeto del proceso contractual y a los posibles oferentes.

La evaluación financiera de las propuestas se efectuará a partir de la información contenida en el RUP vigente y en firme. En tal sentido, la evaluación de la capacidad financiera se realizará de acuerdo con la información reportada en el Registro Único de Proponentes, con corte a 31 de diciembre de 2023.

EL PROPONENTE DEBERÁ ADJUNTAR EL CERTIFICADO DEL REGISTRO ÚNICO DE PROPONENTES RUP EXPEDIDO POR LA CÁMARA DE COMERCIO VIGENTE Y EN FIRME, EN EL CUAL ACREDITE QUE CUMPLE CON LOS SIGUIENTES INDICADORES SEÑALADOS PARA DETERMINAR LA CAPACIDAD FINANCIERA:

#### ÍNDICE DE LIQUIDEZ (IL)

DESCRIPCIÓN	
Si el Índice de Liquidez es mayor o igual que uno (1)	ADMISIBLE
Si el Índice de Liquidez es menor que uno (1)	NO ADMISIBLE

Para determinar el **Índice de Liquidez** se tendrá en cuenta la siguiente fórmula:

$$\text{Índice de Liquidez (IL)} = \frac{\text{Activo Corriente}}{\text{Pasivo Corriente}}$$

#### ÍNDICE DE ENDEUDAMIENTO (IE)

DESCRIPCIÓN	
Si el Nivel de Endeudamiento es menor o igual que setenta por ciento (70%)	ADMISIBLE
Si el Nivel de Endeudamiento es mayor que setenta por ciento (70%)	NO ADMISIBLE

Para determinar el **Nivel de Endeudamiento** se aplicará la siguiente fórmula:

$$\text{Nivel de Endeudamiento IE} = \frac{\text{Pasivo Total}}{\text{Activo Total}} * 100$$

#### COBERTURA DE INTERESES (CI)

Para determinar la **Cobertura de Intereses** se aplicará la siguiente fórmula:

Utilidad Operacional

Razón de Cobertura de Intereses CI = -----  
Gastos de Intereses

DESCRIPCION	
Si la razón de cobertura de intereses es mayor o igual a uno (1)	ADMISIBLE
Si la razón de cobertura de intereses es menor que uno (1)	NO ADMISIBLE

Los proponentes cuyos gastos de intereses sean 0 (cero), cumplen con el indicador de Razón de Cobertura de Intereses.

**LAS PROPUESTAS QUE NO CUMPLAN CON LOS REQUISITOS DE HABILITACIÓN DESDE EL PUNTO DE VISTA JURÍDICO, TÉCNICO, Y FINANCIERO, NO SERÁN OBJETO DE EVALUACIÓN DE LOS CRITERIOS DE CALIFICACIÓN ESTABLECIDOS EN EL PRESENTE PROCESO DE CONTRATACIÓN.**

**CAPITULO 4. CRITERIOS DE EVALUACIÓN, ASIGNACIÓN DE PUNTAJE Y CRITERIOS DE DESEMPATE**

La Entidad calificará las ofertas que hayan cumplido con los requisitos habilitantes con los siguientes puntajes:

Tabla 4 - Puntaje por criterios de evaluación

FACTORES DE EVALUACIÓN	PUNTAJE ASIGNADO
<b>FACTOR ECONÓMICO</b>	<b>60</b>
<b>FACTOR TECNICO - EXPERIENCIA ORGANIZACIÓN</b>	<b>20</b>
1. ORGANIGRAMA OPERATIVO	2,5
2. CRONOGRAMA DE ACTIVIDADES	4,5
3. PROGRAMACIÓN DE INVERSIÓN DE ANTICIPO	2,5
<b>APOYO A LA INDUSTRIA NACIONAL</b>	<b>10</b>
<b>EMPREDIMIENTOS Y EMPRESAS DE MUJERES</b>	<b>0,25</b>
<b>MIPYME</b>	<b>0,25</b>
<b>TOTAL</b>	<b>100 PUNTOS</b>

**4.1. FACTOR ECONÓMICO.**

**Se asignarán máximos sesenta (60) puntos.**

Los proponentes deberán incluir los precios unitarios de todos los ítems de la lista de cantidades de obra (incluyendo los costos de materiales, mano de obra en trabajo diurno, nocturno y días feriados, herramientas y todos los demás costos inherentes al cumplimiento satisfactorio del contrato), aproximados al peso siguiente.

Deberán indicar también los valores que resulten de multiplicar las cantidades de obra por los precios unitarios; estos precios quedarán consignados en el contrato que se celebre con el proponente favorecido.

En caso de discrepancia entre los precios unitarios y los precios totales incluidos en el formulario de la propuesta, se hará la corrección aritmética tomando como base el valor del análisis de precios unitarios. El Proponente no debe presentar precios con decimales. En caso de que el Proponente



presente algún precio con decimales la Entidad aproximará el precio al valor entero más cercano así: números con parte decimal menor que 0,5 al entero inmediatamente inferior, y números con parte decimal mayor o igual que 0,5 al número entero inmediatamente superior.

Una vez evaluadas las propuestas se descartarán aquellas que se encuentren el 5% por encima y el 10% por debajo del presupuesto oficial.

1. Con las propuestas hábiles y una vez efectuadas las correcciones aritméticas, se calculará un promedio inicial aplicando la siguiente fórmula:

$$PI = \frac{\left( \frac{\sum P_i + P_o}{N} \right)}{2}$$

Dónde:

PI = presupuesto promedio inicial

Po = presupuesto oficial

Pi = valor propuesta individual

N = número inicial de propuestas

Las propuestas que se encuentren el 5% por encima y el 5% por debajo del presupuesto promedio inicial serán descartadas.

2. Con las propuestas que queden dentro de los límites anteriores se calculará un presupuesto promedio final

$$PF = \frac{(\sum P_i + P_o)}{(N1 + 1)}$$

Dónde:

PF = Presupuesto promedio final

N1 = Número de propuestas válidas después del promedio inicial

Las propuestas que se encuentren el 2% por encima y el 2% por debajo del presupuesto promedio final, serán descartadas.

A las propuestas que queden dentro de los límites se les asignará puntaje así:

60 puntos a la de menor precio, la cual se tomará como valor base B y a las restantes se les asignará puntaje aplicando la siguiente fórmula:

$$PV = 60 \left[ \frac{P_i - B}{B} \right] \times 600$$

Dónde:

PV= puntaje por precio para propuestas

B = Valor Base

El puntaje final se calculará con aproximación a dos cifras decimales.

#### 4.1.1. ADMINISTRACION Y UTILIDAD (AU)

El proponente debe calcular un AU que contenga todos los costos en los que incurre la organización del constructor para poder desarrollar la administración y la utilidad o beneficio económico que pretende percibir por la ejecución del contrato.

El valor del AU debe expresarse en un porcentaje (%) y debe consignarlo y discriminarlo en la propuesta económica.

Cuando el proponente exprese el AU en porcentaje (%) y en pesos, prevalece el valor expresado en porcentaje (%).

El porcentaje del A.U. que presenten los Proponentes no debe ser superior al porcentaje total del A.U. establecido en el Formato 4 – Oferta económica. En consecuencia, el Proponente puede configurar libremente el porcentaje individual de la A y de la U, siempre que la sumatoria de ellos no exceda el porcentaje total definido por la Entidad en el enunciado formato.

#### 4.2. FACTOR TÉCNICO - EXPERIENCIA

**Se asignarán máximos veinte (20) puntos.**

Teniendo en cuenta los contratos ejecutados que se relacionen en el Formato 3 - Experiencia. Relacionar como mínimo tres (3) contratos y máximo cinco (05). El objeto de los contratos que se acrediten deben estar relacionados con obras de características iguales o similares a las requeridas en el presente proceso de contratación.

Los puntos se asignarán a razón de cuatro (04) puntos por cada contrato que sea igual o superior al presupuesto oficial de la presente licitación; tres (03) puntos por cada contrato que sea mayor o igual que el 50% y menor que el 100% del presupuesto oficial de la presente licitación; y dos (02) puntos por cada contrato menor al 50% del presupuesto oficial de la presente licitación.

El puntaje se asignará de la siguiente manera:

**20 puntos:** Para la propuesta que más puntos acumule en experiencia.

**10 puntos:** Para la propuesta que presente el segundo lugar en puntos acumulados por Experiencia.

**0 puntos:** Para la propuesta que más bajo puntaje obtenga en experiencia.

#### 4.3. FACTOR ORGANIZACIÓN (9.5 PUNTOS)

Se refiere al organigrama operativo, cronograma de actividades y programación de inversión del anticipo propuestos para la ejecución de las obras objeto de la presente contratación.

El puntaje se asignará de la siguiente manera:

**2.5 puntos:** Organigrama operativo.

**4.5 puntos:** Cronograma de actividades.

**2.5 puntos:** Programa de inversión del anticipo.

**0 puntos:** Para las propuestas que no presenten el organigrama operativo o el cronograma de actividades.

La no presentación de la programación de inversión de anticipo será motivo de descalificación de la propuesta.

#### **4.4. APOYO A LA INDUSTRIA NACIONAL**

**Se asignarán máximo diez (10) puntos.**

En virtud de lo consagrado en el Artículo 19 del Acuerdo N. 077 de 1997 – Reglamento de Contratación, la Universidad garantizara en el presente proceso de contratación la participación de oferentes de bienes y servicios de origen nacional. Para tal efecto establece en los pliegos de condiciones dentro de los criterios de calificación de las propuestas, los incentivos para los bienes, servicios y oferentes nacionales o aquellos considerados nacionales con ocasión de la existencia de trato nacional.

Para apoyar la industria nacional, en la evaluación se asignarán DIEZ (10) PUNTOS a los Proponentes que ofrezcan Bienes o Servicios Nacionales.

Las Ofertas de bienes y servicios nacionales recibirán un puntaje de DIEZ (10) PUNTOS y las Ofertas de bienes y servicios extranjeros que incorporen servicios profesionales, técnicos y operativos nacionales recibirán un puntaje de CINCO (5) PUNTOS.

ARTICULO 21 LEY 80 DE 1993.-Del Tratamiento y Preferencia de las Ofertas Nacionales. Las entidades estatales garantizarán la participación de los oferentes de bienes y servicios de origen nacional, en condiciones competitivas de calidad, oportunidad y precio, sin perjuicio del procedimiento de selección objetiva que se utilice y siempre y cuando exista oferta de origen nacional. Beneficio que se acreditará con el certificado vigente de existencia y representación legal para el caso de las empresas y con la copia de la cédula de ciudadanía para las personas naturales.

De igual manera, conforme con lo establecido en el parágrafo del artículo 1 de la Ley 816 de 2003, modificado por el artículo 51 del Decreto 0019 de 2012, se otorgará tratamiento de servicio de origen nacional a aquellos servicios originarios de los países con los que Colombia ha negociado trato nacional en materia de compras estatales y de aquellos países en los cuales a las ofertas de bienes y servicios colombianos se les conceda el mismo tratamiento otorgado a sus bienes y servicios nacionales.

El proponente deberá manifestar por escrito que se entiende prestado bajo la gravedad de juramento, que los bienes y servicios que ofrece son de origen nacionales. Dicha manifestación deberá presentarse con la oferta, so pena de no otorgarse por parte de la Universidad el puntaje previsto en el artículo 2 de la Ley 816 de 2003 como estímulo a la industria colombiana.

#### **4.5. EMPRENDIMIENTOS Y EMPRESAS DE MUJERES**

**Se asignarán máximo 0.25 puntos.**

De conformidad con lo previsto en la Ley 2069 de 2020 reglamentado por el Decreto 1860 de 2021, o las normas que los modifiquen, sustituyan o complementen; la Entidad otorgará un puntaje adicional de hasta el cero punto veinticinco por ciento (0.25%) al Proponente que acredite la calidad de emprendimientos y empresas de mujeres con domicilio en el territorio nacional de conformidad con lo previsto en el artículo 2.2.1.2.4.2.14. del Decreto 1082 de 2015 o la norma que lo modifique, sustituya o complemente.

Para que el Proponente obtenga este puntaje debe diligenciar el Formato 9 – Acreditación de emprendimientos y empresas de mujeres y aportar la documentación requerida. Si el Proponente debió subsanar la entrega de dicho formato y/o los documentos exigidos para probar esta condición será válido para el criterio diferencial en cuanto al requisito habilitante relacionado con el número de



contratos aportados para demostrar la experiencia solicitada. Sin embargo, no se tendrán en cuenta para la asignación de puntaje, por lo que obtendrá cero (0) puntos por este factor de evaluación.

La asignación de este puntaje no excluye la aplicación del puntaje para Mipyme.

#### **4.6. MIPYME DOMICILIADA EN COLOMBIA**

**Se asignarán máximo 0.25 puntos.**

De conformidad con lo previsto en la Ley 2069 de 2020 reglamentado por el Decreto 1860 de 2021, o las normas que los modifiquen, sustituyan o complementen; la Entidad otorgará un puntaje de cero punto veinticinco (0.25) puntos al Proponente que acredite la calidad de Mipyme domiciliada en Colombia de conformidad con el artículo 2.2.1.2.4.2.4 del Decreto 1082 de 2015, en concordancia con el párrafo del artículo 2.2.1.13.2.4 del Decreto 1074 de 2015, o la norma que lo modifique, complemente o sustituya.

Así las cosas, para obtener el puntaje, el Proponente entregará copia del certificado del Registro Único de Proponentes, el cual deberá encontrarse vigente y en firme al momento de su presentación.

Si el Proponente debió subsanar la entrega del RUP, éste será válido para los criterios diferenciales en cuanto a los requisitos habilitantes relacionados con el número de contratos aportados para demostrar la experiencia solicitada y los índices de la Capacidad Financiera. Sin embargo, el certificado no se tendrá en cuenta para la asignación del puntaje adicional, por lo que obtendrá cero (0) puntos por este factor de evaluación.

**SE ADJUDICARÁ EL PRESENTE PROCESO DE CONTRATACIÓN AL PROPONENTE QUE OBTENGA EL MAYOR PUNTAJE POR CUMPLIMIENTO FACTORES DE CALIFICACIÓN – EVALUACIÓN DE LAS PROPUESTAS.**

#### **4.7. FACTORES DE DESEMPATE**

En aplicación de lo dispuesto en el artículo 35 de la Ley 2069 de 2020 reglamentado por el Decreto 1860 de 2021, en caso de empate en el puntaje total de dos o más ofertas deberán aplicarse las siguientes reglas de acuerdo con cada uno de los numerales, de forma sucesiva y excluyente, para seleccionar al Proponente favorecido:

**1.** Preferir la oferta de bienes o servicios nacionales frente a la oferta de bienes o servicios extranjeros.

El Proponente acreditará este factor de desempate de acuerdo con las reglas definidas en el numeral 4.4. del Pliego de Condiciones. Por tanto, este criterio de desempate se probará con los mismos documentos que se presentan para el puntaje de apoyo a la industria nacional.

**2.** Preferir la propuesta de la mujer cabeza de familia. Su acreditación se realizará en los términos del párrafo del artículo 2 de la Ley 82 de 1993, modificado por el artículo 1 de la Ley 1232 de 2008, o la norma que lo modifique, aclare, adicione o sustituya, es decir, la condición de mujer cabeza de familia y la cesación de esta se otorgará desde el momento en que ocurra el respectivo evento y se declare ante un notario. Esta certificación debe tener una fecha de expedición no mayor a treinta (30) días calendario anteriores a la fecha del cierre del Proceso de Contratación y en esta deberá verificarse el cumplimiento de los requisitos indicados en el artículo 1 de la Ley 1232 de 2008. En caso de modificarse la fecha de cierre del proceso, se tendrá como referencia para establecer el plazo de vigencia del certificado la fecha originalmente contemplada en el Pliego de Condiciones definitivo.

Igualmente, se preferirá la propuesta de la mujer víctima de violencia intrafamiliar, la cual acreditará esta condición de conformidad con el artículo 21 de la Ley 1257 de 2008 o la norma que lo modifique, aclare, adicione o sustituya, esto es, cuando se profiera una medida de protección expedida por la autoridad competente. En virtud del artículo 16 de la Ley 1257 de 2008 o la norma que lo modifique,

aclare, adicione o sustituya, la medida de protección la debe impartir el comisario de familia del lugar donde ocurrieron los hechos y, a falta de este, del juez civil municipal o promiscuo municipal, o la autoridad indígena en los casos de violencia intrafamiliar en las comunidades de esa naturaleza.

En el caso de las personas jurídicas se preferirá a aquellas en las que participen mayoritariamente mujeres cabeza de familia y/o mujeres víctimas de violencia intrafamiliar, para lo cual el representante legal o el revisor fiscal, según corresponda, diligenciará el «Formato 7A – Participación mayoritaria de mujeres cabeza de familia y/o mujeres víctimas de violencia intrafamiliar (persona jurídica)», mediante el cual acreditará, bajo la gravedad del juramento, que más del cincuenta por ciento (50 %) de la composición accionaria o cuota parte de la persona jurídica está constituida por mujeres cabeza de familia y/o mujeres víctimas de violencia intrafamiliar. Además, deberá probar la condición indicada de cada una de las mujeres que participen en la sociedad, aportando los documentos que avalen el cumplimiento de los requisitos, de acuerdo con los dos incisos anteriores.

Debido a que para el otorgamiento de este criterio de desempate se entregan certificados que contienen datos sensibles de acuerdo con el artículo 5 de la Ley 1581 de 2012 o la norma que lo modifique, aclare, adicione o sustituya, se requiere que el titular de la información, como son las mujeres víctimas de violencia intrafamiliar, en los términos del literal a) del artículo 6 de la Ley 1581 de 2012, diligencien el «Formato 8 – Autorización para el tratamiento de datos personales» mediante el cual autoricen de manera previa y expresa el tratamiento de esta información, como requisito para el otorgamiento del criterio de desempate.

**3.** Preferir la propuesta presentada por el Proponente que acredite en las circunstancias establecidas en la ley que por lo menos el diez por ciento (10 %) de su nómina está en condición de discapacidad, de acuerdo con el artículo 24 de la Ley 361 de 1997 o la norma que lo modifique, aclare, adicione o sustituya, debidamente certificadas por la oficina del Ministerio del Trabajo de la respectiva zona, que hayan sido contratados con por lo menos un (1) año de anterioridad a la fecha de cierre del presente Proceso de Contratación o desde el momento de la constitución de la persona jurídica cuando esta es inferior a un (1) año y que manifieste adicionalmente que mantendrá dicho personal por un lapso igual al término de ejecución del contrato, para lo cual deberá diligenciar el «Formato 7B – Vinculación de personas en condición de discapacidad». En caso de modificarse la fecha de cierre del proceso, se tendrá como referencia para establecer el plazo de vigencia del certificado la fecha originalmente contemplada en el Pliego de Condiciones definitivo.

El tiempo de vinculación en la planta referida de que trata este numeral se acreditará con el certificado de aportes a seguridad social del último año o del tiempo de su constitución cuando su conformación sea inferior a un (1) año, en el que se demuestren los pagos realizados por el empleador.

**4.** Preferir la propuesta presentada por el oferente que acredite la vinculación en mayor proporción de personas que no sean beneficiarios de la pensión de vejez, familiar o de sobrevivencia y que hayan cumplido el requisito de edad de pensión establecido en la ley. Para ello la persona natural, el representante legal de la persona jurídica o el revisor fiscal, según corresponda, diligenciará el «Formato 7 C – Vinculación de personas no beneficiarias de la pensión de vejez, familiar o sobrevivencia – (Empleador – Proponente)», mediante la cual certificará bajo la gravedad del juramento las personas vinculadas en su nómina y el número de trabajadores que no son beneficiarios de la pensión de vejez, familiar o de sobrevivencia y que cumplieron el requisito de edad de pensión. Solo se valdrá la vinculación de aquellas personas que se encuentren en las condiciones descritas y que hayan estado vinculadas con una anterioridad igual o mayor a un (1) año contado a partir de la fecha del cierre del Proceso de Contratación. Para los casos de constitución inferior a un (1) año, se tendrá en cuenta a aquellos que hayan estado vinculados desde el momento de la constitución de la persona jurídica. En caso de modificarse la fecha de cierre del proceso, se tendrá como referencia para establecer el plazo de vigencia del certificado la fecha originalmente contemplada en el Pliego de Condiciones definitivo.



El tiempo de vinculación en la planta referida de que trata el inciso anterior se acreditará con el certificado de aportes a la seguridad social del último año o del tiempo de constitución de la persona jurídica en caso de que esta sea inferior a un (1) año, en el que se demuestre los pagos realizados por el empleador.

En cualquiera de los dos supuestos anteriores, para el otorgamiento del criterio de desempate, cada uno de los trabajadores que cumpla las condiciones previstas por la ley diligenciará el «Formato 7 C – Vinculación de personas no beneficiarias de la pensión de vejez, familiar o sobrevivencia (Trabajador)», mediante el cual certifica bajo la gravedad del juramento que no es beneficiario de pensión de vejez, familiar o sobrevivencia, y cumple la edad de pensión; además, se deberá allegar el documento de identificación del trabajador que lo firma.

La mayor proporción se definirá en relación con el número total de trabajadores vinculados en la planta de personal, por lo que se preferirá al oferente que acredite un mayor porcentaje

**5.** Preferir la propuesta presentada por el oferente que acredite que por lo menos el diez por ciento (10 %) de su nómina pertenece a población indígena, negra, afrocolombiana, raizal, palanquera, Rrom o gitana, para lo cual la persona natural, el representante legal o el revisor fiscal, según corresponda, bajo la gravedad del juramento, diligenciará el «Formato 7 D – Vinculación de población indígena, negra, afrocolombiana, raizal, palenquera, Rrom o gitana» mediante el cual certifica las personas vinculadas a su nómina y el número de identificación y el nombre de las personas que pertenecen a la población indígena, negra, afrocolombiana, raizal, palanquera, Rrom o gitana. Solo se tendrá en cuenta aquellas personas que hayan estado vinculadas con una anterioridad igual o mayor a un (1) año contado a partir de la fecha del cierre del proceso. Para los casos de constitución inferior a un (1) año, se valdrá aquellos que hayan estado vinculados desde el momento de la constitución de la persona jurídica. En caso de modificarse la fecha de cierre del proceso, se tendrá como referencia para establecer el plazo de vigencia del certificado la fecha originalmente contemplada en el Pliego de Condiciones definitivo.

El tiempo de vinculación en la planta referida de que trata el inciso anterior se acreditará con el certificado de aportes a seguridad social en el que se demuestren los pagos realizados por el empleador en el último año contado a partir de la fecha del cierre del proceso o del tiempo de su constitución cuando esta es inferior a un (1) año.

Además, deberá aportar la copia de la certificación expedida por el Ministerio del Interior en la cual acredite que los trabajadores pertenecen a la población indígena, negra, afrocolombiana, raizal, palenquera, Rrom o gitana en los términos del Decreto Ley 2893 de 2011, o la norma que lo modifique, sustituya o complemente.

Debido a que para el otorgamiento de este criterio de desempate se entregan certificados que contienen datos sensibles de acuerdo con el artículo 5 de la Ley 1581 de 2012 o la norma que lo modifique, aclare, adicione o sustituya, se requiere que el titular de la información de estos, como son las personas que pertenecen a la población indígena, negra, afrocolombiana, raizal, palenquera, Rrom o gitana, en los términos del literal a) del artículo 6 de la Ley 1581 de 2012, diligencien el «Formato 8- Autorización para el tratamiento de datos personales» mediante el cual autoriza de manera previa y expresa el tratamiento de la información, como requisito para el otorgamiento del criterio de desempate.

**6.** Preferir la propuesta de personas naturales en proceso de reintegración o reincorporación para lo cual presentará copia de alguno de los siguientes documentos: i) la certificación en las desmovilizaciones colectivas que expida la Oficina del Alto Comisionado para la Paz, ii) el certificado que emita el Comité Operativo para la Dejación de las Armas respecto de las personas desmovilizadas en forma individual, iii) el certificado que emita la Agencia para la Reincorporación y la Normalización que acredite que la persona se encuentra en proceso de reincorporación o reintegración o iv) cualquier otro certificado que para el efecto determine la Ley. Además, se entregará copia del documento de identificación de la persona en proceso de reintegración o reincorporación.



En el caso de las personas jurídicas, el representante legal o el revisor fiscal, si están obligados a tenerlo, diligenciarán el «Formato 7 E- Participación mayoritaria de personas en proceso de reincorporación y/o reintegración (personas jurídicas)», por medio del cual certificarán bajo la gravedad del juramento que más del cincuenta por ciento (50 %) de la composición accionaria o cuotas partes de la persona jurídica está constituida por personas en proceso de reintegración o reincorporación. Además, deberá aportar alguno de los certificados del inciso anterior, junto con los documentos de identificación de cada una de las personas que está en proceso de reincorporación o reintegración.

Debido a que para el otorgamiento de este criterio de desempate se entregan certificados que contienen datos sensibles de acuerdo con el artículo 5 de la Ley 1581 de 2012 o la norma que lo modifique, aclare, adicione o sustituya, se requiere que el titular de la información, como son las personas en proceso de reincorporación o reintegración, en los términos del literal a) del artículo 6 de la Ley 1581 de 2012, diligencien el «Formato 8- Autorización para el tratamiento de datos personales» mediante el cual autoriza de manera previa y expresa el tratamiento de la información, como requisito para el otorgamiento del criterio de desempate.

**7.** Preferir la oferta presentada por una Mipyme, lo cual se verificará en los términos del párrafo del artículo 2.2.1.2.4.2.4 del Decreto 1082 de 2015, en concordancia con el párrafo del artículo 2.2.1.13.2.4 del Decreto 1074 de 2015. En este sentido, el tamaño empresarial se acreditará con la copia del certificado del Registro Único de Proponentes, el cual deberá encontrarse vigente y en firme al momento de su presentación.

Asimismo, se preferirá la oferta presentada por una cooperativa o asociaciones mutuales para lo cual se aportará el certificado de existencia y representación legal expedido por la cámara de comercio o la autoridad respectiva. En el caso específico en que el empate se presente entre cooperativas o asociaciones mutuales que tengan el tamaño empresarial de grandes empresas junto con micro, pequeñas o medianas, se preferirá la oferta de las cooperativas o asociaciones mutuales que cumplan con los criterios de clasificación empresarial definidos por el Decreto 1074 de 2015 o la norma que lo modifique, aclare, adicione o sustituya, que sean micro, pequeñas o medianas.

**8.** Preferir al oferente persona natural o jurídica que acredite, de acuerdo con sus estados financieros o información contable con corte al 31 de diciembre del año anterior, que por lo menos el veinticinco por ciento (25 %) del total de sus pagos fueron realizados a Mipyme, cooperativas o asociaciones mutuales por concepto de proveeduría del oferente, efectuados durante el año anterior, para lo cual el Proponente persona natural y contador público; o el representante legal de la persona jurídica y el revisor fiscal para las personas obligadas por ley; o del representante legal de la persona jurídica y contador público, según corresponda, diligenciará bajo la gravedad del juramento el «Formato 7 G- Pagos realizados a Mipyme, cooperativas o asociaciones mutuales», en el que conste que por lo menos el veinticinco por ciento (25 %) del total de pagos fueron realizados a Mipyme, cooperativas o asociaciones mutuales.

**9.** Preferir las empresas reconocidas y establecidas como Sociedad de Beneficio e Interés Colectivo o Sociedad BIC, del segmento Mipyme, para lo cual se presentará el certificado de existencia y representación legal en el que conste el cumplimiento de los requisitos del artículo 2 de la Ley 1901 de 2018, o la norma que la modifique o la sustituya. Asimismo, acreditará la condición de Mipyme en los términos del numeral 8.

**10.** Si después de aplicar los criterios anteriormente mencionados persiste el empate, la Entidad utilizará el siguiente método aleatorio: se procederá a realizar sorteo, por medio de balotas.

## CAPITULO 6. OFERTAS

### 6.1. ELABORACIÓN Y PRESENTACIÓN DE LA OFERTA.

Los Proponentes deben presentar sus ofertas acompañadas de los demás anexos requeridos por la Entidad y de la garantía de seriedad de la oferta. La propuesta contendrá todos los documentos relacionados con el cumplimiento de los aspectos jurídicos, financieros y técnicos, así como la oferta económica.

La oferta estará conformada por dos (02) sobres **ORIGINAL Y COPIA**, que deben cumplir todos los requisitos establecidos en los documentos del proceso. Los sobres deberán entregarse cerrados, separados e identificados. Los documentos que conforman los Sobres No. 1 y 2 deberán presentarse legajados, foliados, escritos en idioma castellano y en medio mecánico. Se deben numerar todas las hojas que contiene la oferta. La propuesta debe contener un índice, en el que se identifique en forma clara la documentación de la oferta y el folio o folios a los que corresponde.

Cada sobre debe indicar: i) el nombre de la entidad; ii) la dirección de radicación; iii) el objeto; iv) el número del proceso de contratación; v) el nombre y dirección comercial del proponente, y vi) el nombre del representante legal del proponente.

La entidad solo recibirá una oferta por proponente. En caso de presentarse para varios procesos de contratación con la Entidad, el Proponente deberá dejar constancia para que proceso presenta su ofrecimiento. La presentación de la propuesta implica la aceptación y conocimiento de la legislación colombiana acerca de los temas objeto del presente proceso y de todas las condiciones y obligaciones contenidas en el mismo. Estarán a cargo del proponente todos los costos asociados a la elaboración y presentación de su oferta y la entidad en ningún caso será responsable de los mismos.

Las tachaduras y/o enmendaduras sobre alguno de los documentos que acreditan los requisitos habilitantes o los factores de evaluación de la oferta, deberán estar salvados con la firma de quien suscribe el correspondiente documento al pie de la misma y con una nota al margen donde manifieste clara y expresamente la corrección realizada.

### 6.2. CIERRE DEL PROCESO Y APERTURA DE OFERTAS.

Se entenderán recibidas por la entidad las ofertas que a la fecha y hora indicada en el cronograma del proceso de contratación se presenten físicamente en el lugar destinado para su recepción. No serán tenidas como recibidas las ofertas que hayan sido radicadas o entregadas en otras dependencias de la entidad.

Una vez vencido el término para presentar ofertas, la Universidad realizará la apertura de las ofertas en presencia de los proponentes o veedores que deseen asistir y elaborará un acta de cierre en la cual conste la fecha y hora de recibo de las ofertas. La hora de referencia será la hora legal colombiana certificada por el Instituto Nacional de Metrología (utilizando para tal efecto la página web <http://horalegal.inm.gov.co>).

De lo anterior, se levantará un acta que solo será suscrita por los funcionarios o contratistas de la Entidad que intervengan en la diligencia de cierre, en la cual se relacionará como información de cada oferta, el nombre o razón social de los proponentes, el valor de la oferta económica, el número de folios, y las observaciones correspondientes, así como los demás aspectos relevantes que considere la entidad.

No se admitirán propuestas parciales ni alternativas. El incumplimiento de este requisito hace inadmisibles las propuestas.



En la oferta económica, el proponente debe indicar claramente cuál es el precio propuesto. Cualquier costo a cargo del Proponente que sea omitido en la Oferta se entenderá que se encuentra incluido y por tanto no puede ser objeto de reembolso o de reclamación por restitución del equilibrio económico. El valor de la propuesta será en pesos colombianos, incluyendo todos los gastos y discriminando los impuestos a que haya lugar. Cada ítem de la propuesta debe especificar el valor unitario. Así mismo, informar sobre aquellos que, atendiendo la naturaleza, se encuentren exentos de dicho impuesto. Toda la información económica y financiera de la propuesta deberá presentarse en pesos colombianos.

Las propuestas que no aporten la totalidad de la documentación y con las características mínimas solicitadas, serán declaradas como **NO ADMISIBLES**.

Los proponentes autorizan a la Universidad para verificar, por cualquier medio y/o con cualquier persona autorizada para ello, toda la información que suministren en las propuestas. Cualquier ambigüedad, imprecisión o inconsistencia en los aspectos necesarios para la evaluación o comparación de la propuesta como resultado de omisiones, errores y/o incumplimiento de las instrucciones de este pliego de condiciones, será causa suficiente para no considerar dicha propuesta.

Los documentos presentados que no sean perfectamente legibles podrán ser solicitados por la Universidad hasta el término de traslado del informe de evaluación para ser tenidos en cuenta en la evaluación de las ofertas y de no entregarlos con la oportunidad solicitada el proponente asumirá las consecuencias que de ello se deriven según lo dispuesto en este Pliego de Condiciones.

### **6.3. EXPEDICION DE ADENDAS**

La Universidad podrá modificar los pliegos de condiciones del presente proceso de contratación mediante la expedición de ADENDA hasta un (01) día hábil antes de la fecha de cierre y entrega de propuestas.

De igual manera, podrá modificar mediante ADENDA el cronograma del proceso de contratación.

### **6.4. REVISIÓN DE LOS REQUISITOS HABILITANTES Y EVALUACIÓN DE LAS OFERTAS**

La Universidad revisará el cumplimiento de los requisitos habilitantes exigidos en el presente documento dentro del término establecido en el cronograma del proceso de contratación. Los proponentes pueden subsanar la forma como acreditaron los requisitos habilitantes, dichos documentos deberán ser entregados por los proponentes dentro del término requerido por la Entidad.

Serán rechazadas las ofertas de aquellos proponentes que no suministren la información y la documentación solicitada por la entidad dentro del plazo requerido. Durante el término otorgado para subsanar las ofertas, los proponentes no podrán acreditar circunstancias ocurridas con posterioridad al cierre del proceso.

Las ofertas de los Proponentes que hayan acreditado los requisitos habilitantes requeridos por la entidad serán evaluadas, de acuerdo con lo establecido en el presente pliego.

La evaluación de las propuestas será realizada por los profesionales designados por el Rector(a) como representante legal de la Universidad, quienes registrarán el resultado en la correspondiente Acta de Evaluación.

El Informe de Publicación de Resultados se publicará en la página institucional de la Universidad y de manera publicitaria en el SECOP II dentro del término señalado en el cronograma del presente proceso de contratación, término dentro del cual los proponentes podrán hacer las observaciones que consideren y entregar los documentos y la información solicitada por la Universidad.

Al finalizar este plazo, la Universidad se pronunciará sobre las observaciones y publicará el Informe Publicación Final de Resultados de los requisitos habilitantes y de calificación, de ser el caso.

#### **6.5. REGLAS DE SUBSANABILIDAD, EXPLICACIONES Y ACLARACIONES**

El Proponente tiene la responsabilidad y carga de presentar su oferta en forma completa e integra, esto es, respondiendo todos los puntos del Pliego de Condiciones y adjuntando todos los documentos de soporte o prueba de las condiciones que pretenda hacer valer en el proceso.

En caso de ser necesario, la Entidad deberá solicitar a los Proponentes durante el proceso de evaluación, y a más tardar en el informe de evaluación, las aclaraciones, precisiones o solicitud de documentos que puedan ser subsanables. No obstante, los Proponentes no podrán completar, adicionar, modificar o mejorar sus propuestas. Los Proponentes deberán allegar las aclaraciones o documentos requeridos dentro del plazo requerido por la entidad hasta el término de traslado del informe de evaluación.

En el evento en que la Entidad no advierta la ausencia de requisitos o la falta de documentos referentes a la futura contratación o al Proponente, no necesarios para la comparación de las propuestas y no los haya requerido durante el proceso de evaluación, a más tardar en el informe de evaluación, podrá requerir al Proponente, otorgándole un término igual al establecido para el traslado del informe de evaluación, con el fin de que los allegue. En caso de que sea necesario, la Entidad ajustará el cronograma.

Las subsanaciones, explicaciones y aclaraciones se presentarán en la forma establecida por la entidad. Todos aquellos requisitos de la oferta que afecten la asignación de puntaje, incluyendo los necesarios para acreditar requisitos de desempate, no son subsanables, por lo que los mismos deben ser aportados por los Proponentes desde la presentación de la oferta.

En virtud del principio de buena fe, los proponentes que presenten observaciones al proceso o a las ofertas y conductas de los demás oferentes deberán justificar y demostrar su procedencia y oportunidad.

#### **6.6. DEVOLUCIÓN DE LAS OFERTAS**

Una vez finalizado el proceso de selección los Proponentes no favorecidos con la adjudicación del contrato, podrán acercarse a reclamar la garantía de seriedad de la Oferta y los demás documentos, dentro de los quince (15) días hábiles siguientes a la fecha en que se expida el acto de adjudicación, previsto en el Cronograma; de lo contrario, la Entidad procederá al archivo de la Oferta.

#### **6.7. RECHAZO**

La entidad rechazará las ofertas que estén en cualquiera de las siguientes condiciones:

- Sean presentadas después de vencido el plazo establecido para el efecto en el Cronograma.
- Cuando el proponente se encuentre incurso en alguna de las causales de inhabilidad, incompatibilidad, o prohibiciones previstas en la ley para contratar.
- Cuando una misma persona presente o haga parte en más de una propuesta para el presente Proceso de Contratación.
- Que el Proponente este reportado en el Boletín de Responsables Fiscales emitido por la Contraloría General de la Republica.
- Cuando la propuesta no cumpla la totalidad de requisitos de habilitación y/o de calificación exigidos en el presente pliego de condiciones.
- Que el Proponente no aclare, subsane o aporte documentos solicitados por la Entidad en los términos establecidos para tal fin; o aportándolos no lo haga de forma correcta.



- Que la inscripción, renovación o actualización del Registro Único de Proponentes (RUP) no esté vigente y en firme antes del cierre del proceso.
- Que el Proponente aporte información inexacta en los términos del presente pliego.
- Que el Proponente se encuentre inmerso en conflicto de interés.
- Las propuestas que contengan enmendaduras graves o presenten alteraciones e irregularidades que no permitan el análisis o estudio de las mismas, no convalidadas o certificadas con la firma de quien expide el documento.
- La no presentación de oferta económica.
- La no entrega de la Garantía de seriedad de la oferta junto con la propuesta.
- Que el objeto social del Proponente no le permita ejecutar el objeto del Contrato.
- Aquellas propuestas que el valor total de la oferta económica supere el presupuesto oficial estimado para el presente proceso de contratación.
- Que la propuesta presente una diferencia mayor o igual al uno por ciento (1%), por exceso o defecto, con respecto al valor registrado en la oferta económica luego de realizar la corrección aritmética del ofrecimiento económico en los términos descritos en el Pliego de Condiciones.
- Que el proponente adicione, suprima, cambie, o modifique los ítems, la descripción, las especificaciones, el detalle, las unidades o cantidades señaladas en la Oferta económica, de acuerdo con lo exigido por la entidad.
- Cuando la propuesta es presentada por un Proponente distinto al que aparece en los documentos soporte o formatos de la Oferta.
- Cuando se determine que el valor total de la oferta económica es artificialmente bajo.
- Cuando se presenten propuestas parciales y/o condicionadas y esta posibilidad no haya sido establecida en el pliego de condiciones.
- Las demás señaladas en el presente pliego de condiciones y previstas en la ley.

## **6.8. PRECIO ARTIFICIALMENTE BAJO**

En el evento en el que el precio de una oferta, al momento de su evaluación, no parezca suficiente para garantizar una correcta ejecución del contrato, de acuerdo con la información recogida durante la etapa de planeación y particularmente durante el Estudio Previo, la Entidad deberá aplicar el procedimiento descrito para tal efecto en el Decreto 1082 de 2015 en cuanto al manejo de ofertas artificialmente bajas en Procesos de Contratación, además podrá acudir a los parámetros definidos en la Guía para el manejo de ofertas artificialmente bajas en procesos de Contratación de Colombia Compra Eficiente, como un criterio metodológico.

## **CAPITULO 7. ADJUDICACIÓN Y/O DECLARATORIA DESIERTA**

### **7.1. ADJUDICACIÓN.**

De conformidad con lo establecido en el Reglamento de Contratación, el Rector(a) como representante legal de la Universidad por medio de acto administrativo motivado adjudicará el Proceso de Contratación al Proponente ubicado en el primer orden de elegibilidad según el orden establecido en el informe de evaluación, o procederá a la declaratoria de desierto del proceso, si a ello hubiera lugar.

La adjudicación se realizará en la fecha establecida en el cronograma del presente proceso de contratación. El acto administrativo de adjudicación se publicará en la página web de la Universidad.

### **7.2. DECLARATORIA DE DESIERTA**

La Entidad podrá declarar desierto el proceso de selección cuando:

- A. No se presenten ofertas.
- B. Ninguna oferta resulte hábil, por no cumplir las exigencias del pliego de condiciones.



- C. Existan causas o motivos que impidan la escogencia objetiva del Proponente.
- D. El Representante Legal de la Entidad o su delegado no acoja la recomendación del Comité Evaluador y opte por la declaratoria de desierta del proceso, caso en el cual deberá motivar su decisión.
- E. Lo contemple la Ley.

La declaratoria de desierta se declarará en acto administrativo motivado en el que se señalara de forma expresa y detallada las razones que han conducido a esa determinación. No procederá la declaratoria de desierta cuando solo se presente una propuesta hábil y esta se considera favorable para la entidad, de conformidad con los factores de escogencia y la ponderación precisa, detallada y concreta de los mismos, contenido en los pliegos de condiciones.

## CAPITULO 8. CONTRATO

### 8.1. PLAZO PARA LA FIRMA DEL CONTRATO.

El proponente favorecido con la adjudicación quedará obligado a suscribir el contrato respectivo dentro de los cinco (05) días hábiles siguientes a la adjudicación. El Contrato deberá ser firmado por la persona competente que hizo la oferta o por el representante legal, cuando se trate de personas jurídicas. Si el oferente favorecido no firmare el contrato dentro de los plazos señalados, la Universidad queda facultada para adjudicar al Proponente que haya obtenido el segundo mejor puntaje.

### 8.2. CONDICIONES Y FORMA DE CUMPLIMIENTO DEL CONTRATO

Para el cumplimiento de los fines de la contratación, el Rector (a) al celebrar un contrato tiene la dirección general y la responsabilidad de ejercer el control y la vigilancia de su ejecución. En consecuencia, con el exclusivo propósito de evitar la paralización o afectación grave del servicio a cargo de la Universidad y asegurar la inmediata, continua y adecuada prestación del mismo, podrá acudir a los medios que puede utilizar la Universidad para el cumplimiento del objeto contractual: Interpretación, Modificación y Terminación Unilateral, Caducidad, Multas y Clausula Penal Pecuniaria, contemplados en el Reglamento de Contratación de la Universidad.

### 8.3. GARANTÍAS EXIGIDAS AL CONTRATISTA.

El Proponente que resulte adjudicatario del Proceso de Contratación dentro de los quince (15) días hábiles siguientes a la firma del contrato deberá presentar una garantía de cumplimiento de las obligaciones derivadas del Contrato a favor de la Universidad. La garantía de cumplimiento debe tener los siguientes amparos:

**a). DE CUMPLIMIENTO:** Cubrirá el monto de la cláusula penal pecuniaria y de las multas, por un valor del quince por ciento (15%) del valor del contrato y vigencia igual a la duración del contrato y dos (02) meses más.

**b). DE ANTICIPO:** Deberá ser equivalente al cien por ciento (100%) del monto que el Contratista reciba a título de anticipo, con una vigencia igual a la duración del contrato y dos (02) meses más.

**c). DE PAGO DE SALARIOS Y PRESTACIONES SOCIALES E INDEMNIZACIONES:** Que cubra el cumplimiento y pago de todas las obligaciones laborales contraídas o que contraiga el CONTRATISTA con los trabajadores por él asignados a la ejecución del contrato, con una suma asegurada equivalente al cinco (05%) del valor del contrato. Este amparo deberá estar vigente durante la duración del contrato y tres (3) años más.



**d). DE ESTABILIDAD DE LA OBRA:** Con una vigencia de cinco (5) años contados a partir de la fecha de entrega de la obra y por una cuantía equivalente al quince por ciento (15%) del valor definitivo de la obra objeto del contrato.

El contratista deberá contratar un seguro que ampare la responsabilidad civil extracontractual con las siguientes características:

**e). DE RESPONSABILIDAD CIVIL EXTRA CONTRACTUAL.** Con objeto de protegerse contra reclamaciones por daños y perjuicios, lesiones personales, muerte y daño contra la propiedad, que pueda surgir por causa de la obra ejecutada por el CONTRATISTA, sus empleados, directores o asociados y subcontratistas, el CONTRATISTA deberá constituir la por medio de un amparo autónomo contenido en póliza anexa, la cual no podrá ser inferior al siete por ciento (07%) del valor del contrato y por una vigencia igual al contrato y dos (02) años más.

**Parágrafo 1º.** Las garantías deberán ser expedidas por compañías de seguros o bancarias, cuyas pólizas matrices estén aprobadas por la Superintendencia Bancaria, y estarán sometidas a su aprobación por parte de la Universidad. Cualquiera de las clases permitidas por el artículo 2.2.1.2.3.1.2 del Decreto 1082 de 2015, a saber: i) contrato de seguro contenido en una póliza, (ii) patrimonio autónomo y/o contrato de fiducia mercantil en garantía y (iii) garantía bancaria y cartas de crédito stand by.

**Parágrafo 2º.** Para las personas jurídicas: la garantía deberá tomarse con el nombre o razón social y tipo societario que figura en el certificado de existencia y representación legal expedido por la Cámara de Comercio respectiva, y no sólo con su sigla, a no ser que en el referido documento se exprese que la sociedad podrá denominarse de esa manera. No se aceptan garantías a nombre del representante legal o de alguno de los integrantes del consorcio.

**Parágrafo 3º.** El contratista está obligado a restablecer el valor de la garantía cuando esta se vea reducida por razón de las reclamaciones que efectúe la entidad, así como, a ampliar las garantías en los eventos de adición y/o prórroga del contrato. El no restablecimiento de la garantía por parte del contratista o su no adición o prórroga, según el caso, constituye causal de incumplimiento del contrato y se iniciarán los procesos sancionatorios a que haya lugar.

#### **8.4. PERFECCIONAMIENTO Y LEGALIZACIÓN DEL CONTRATO**

El contrato resultante del presente proceso de contratación se perfeccionará cuando se logra acuerdo sobre el objeto de la contraprestación y éste se suscriba por los intervinientes. Para su legalización y posterior ejecución se requerirá: La constitución y aprobación de las Garantías y la existencia del Registro Presupuestal.

Los contratos de la Universidad son intuitu personas, y, en consecuencia, una vez celebrados no pueden cederse sin previa autorización escrita de la Universidad.

#### **8.5. UTILIZACIÓN DE MECANISMOS DE SOLUCIÓN DIRECTA EN LAS CONTROVERSIAS CONTRACTUALES**

La Universidad y los contratistas buscarán solucionar en forma ágil, rápida y directa las diferencias y discrepancias surgidas de la actividad contractual; para tal efecto al surgir las diferencias acudirán al empleo de los mecanismos de solución de controversias contractuales tales como: la conciliación, a la amigable composición y a la transacción.

#### **8.6. SUPERVISIÓN E INTERVENTORÍA.**

LA UNIVERSIDAD ejercerá el control y la vigilancia de la correcta ejecución del objeto contratado, con el fin de proteger la moralidad administrativa, de prevenir la ocurrencia de actos de corrupción,



y de tutelar la transparencia de la actividad contractual, a través del Supervisor. La Supervisión consiste en el seguimiento técnico, administrativo, financiero, contable y jurídico que, sobre el cumplimiento del objeto del contrato, es ejercida por la Universidad cuando no se requieren conocimientos especializados. La Interventoría el seguimiento técnico que sobre el cumplimiento del contrato realice una persona natural o jurídica contratada para tal fin por la UNIVERSIDAD, cuando la ley ha establecido la obligación de contar con esta figura en determinados contratos, cuando el seguimiento del contrato requiera del conocimiento especializado en la materia objeto del mismo, o cuando la complejidad o la extensión del contrato lo justifiquen.

Para el cabal cumplimiento de las funciones de Interventoría y Supervisión deberán ejercer sus actividades de conformidad con lo dispuesto en el Manual de Supervisión e Interventoría adoptado por la Universidad.

## **CAPITULO IX. LISTADO DE ANEXOS Y FORMATOS**

### **ANEXOS**

1. Anexo 1 – Anexo Técnico
2. Anexo 2 – Cronograma
3. Anexo 3 – Minuta del Contrato

### **FORMATOS**

1. Formato 1 – Compromiso Anticorrupción
2. Formato 2 – Carta de presentación de la oferta
3. Formato 3 – Experiencia
4. Formato 4 – Oferta económica
5. Formato 5 – Pagos de seguridad social y aportes legales (personas jurídicas)
6. Formato 6 – Pagos de seguridad social y aportes legales (personas naturales)
7. Formato 7 – Factores de desempate
8. Formato 8 – Autorización para el tratamiento de datos personales (si aplica)
9. Formato 9 – Acreditación de emprendimientos y empresas de mujeres (si aplica)

**ANEXO 1 – ANEXO TÉCNICO**

**ACTIVIDADES POR EJECUTAR Y ALCANCE**

Las actividades y obras a ejecutar en virtud del objeto de la presente contratación son las siguientes:

ITEM	DESCRIPCION	UND	CANT
<b>1</b>	<b>ADECUACION INICIAL</b>		
<b>1.1</b>	<b>MEDICIONES, INSTALACIONES Y FACILIDADES</b>		
1.1.1	Localización y replanteo	m2	186,12
1.1.2	Cerramiento	ml	51,36
1.1.3	Campamento	Und	1,00
1.1.4	Instalaciones provisionales	Und	1,00
1.1.5	Reubicación tubería eléctrica	Glb	1,00
1.1.6	Reubicación red sanitaria	Glb	1,00
1.1.7	Reubicación tubería hidráulica	Glb	1,00
<b>1.2</b>	<b>ADECUACION DEL LOTE</b>		
1.2.1	Desmonte y limpieza	m2	134,13
1.2.2	Excavaciones generales	m3	10,06
1.2.3	Rellenos generales	m3	22,62
1.2.4	Bases en material granular o recebo	m3	20,12
1.2.5	Retiro de sobrantes	m3	21,19
<b>2</b>	<b>ESTRUCTURA</b>		
<b>2.1</b>	<b>CIMENTACION</b>		
2.1.1	Excavaciones manuales para cimientos	m3	24,44
2.1.2	Concreto ciclópeo bajo zapatas	m3	6,98
2.1.3	Zapatas	m3	4,19
2.1.4	Pedestales	m3	1,87
2.1.5	Solado bajo viga	m2	11,66
2.1.6	Vigas de cimentación	m3	3,50
2.1.7	Placas de contrapiso (Incluye malla)	m2	65,93
2.1.8	Acero de refuerzo	kg	622,86
<b>2.2</b>	<b>ESTRUCTURA EN CONCRETO</b>		
2.2.1	Columnas	m3	3,31
2.2.2	Columna de confinamiento con refuerzo	ml	15,60
2.2.3	Vigas aéreas	m3	4,78
2.2.4	Placas de entepiso (Incluye malla)	m2	68,56
2.2.5	Viga cinta	ml	32,47
2.2.6	Escaleras	m3	0,63
2.2.7	Acero de refuerzo	kg	1596,26
<b>2.3</b>	<b>ESTRUCTURA METALICA</b>		
2.3.1	Estructura metálica con perfiles especiales	Kg	2213,00
<b>3</b>	<b>INSTALACIONES</b>		

<b>3.1</b>	<b>INSTALACIONES HIDRÁULICAS</b>		
3.1.1	Acometida hidráulica a tanque enterrado	ml	20,00
3.1.2	Red de distribución 1"	ml	28,02
3.1.3	Red de distribución 3/4"	ml	46,16
3.1.4	Registros 1"	und	1,00
3.1.5	Registros 3/4"	und	8,00
3.1.6	Puntos hidráulicos	und	42,00
3.1.7	Aspersores de riegos	und	34,00
3.1.8	Tanque enterrado 4.000 Litros	und	1,00
3.1.9	Motobomba (Incluye hidroneumático)	und	1,00
<b>3.2</b>	<b>INSTALACIONES SANITARIAS Y AGUAS LLUVIAS</b>		
3.2.1	Puntos sanitarios	und	20,00
3.2.2	Colectores 4"	ml	28,45
3.2.3	Colectores 3"	ml	24,12
3.2.4	Bajantes AN	ml	12,00
3.2.5	Ventilaciones y reventilaciones	ml	27,00
3.2.6	Tragantes ALL 4"	und	4,00
3.2.7	Bajantes ALL 4"	ml	12,00
3.2.8	Red ALL 4"	ml	47,32
3.2.9	Caja de Inspección	und	1,00
3.2.10	Combo sanitario baños	und	4,00
3.2.11	Rejillas de piso	und	10,00
<b>3.3</b>	<b>INSTALACIONES ELECTRICAS Y DE DATOS</b>		
3.3.1	Tablero trifásico de 12 CKTS para alumbrado	und	1,00
3.3.2	Acometida 3#6 + 1#8 AWG ducto 1 1/4" PVC	ml	25,00
3.3.3	Ducto PVC de 1" datos	ml	25,00
3.3.4	salida alumbrado EMT	und	14,00
3.3.5	Salida alumbrado 110V	und	10,00
3.3.6	Salida conmutable	und	1,00
3.3.7	Salida toma 110 V	und	9,00
3.3.8	Salida toma 110 EMT	und	8,00
3.3.9	Salida TV o TF	und	7,00
3.3.10	Salida toma trifilar 3#12 - 220V EMT	und	1,00
3.3.11	Salida aire acondicionado 220 volt	und	3,00
3.3.12	Salida sensor	und	1,00
3.3.13	Luminaria redonda led	und	9,00
3.3.14	Instalación de lámpara o bala	und	24,00
3.3.15	Luminaria led ref. de incrustar techo	und	14,00
3.3.16	Termomagnético 3*50 amp	und	1,00
3.3.17	Tortugas aplique	und	1,00
3.3.18	Aire 12.000 BTU	und	1,00
<b>4</b>	<b>SISTEMA ARQUITECTONICO</b>		

<b>4.1</b>	<b>CUBIERTAS</b>		
4.1.1	Impermeabilización de placas	m2	68,56
4.1.2	Cubierta	m2	71,77
<b>4.2</b>	<b>MUROS</b>		
4.2.1	Muros en ladrillo a la vista 1 Cara	m2	113,60
4.2.2	Muro en bloque calado	m2	4,64
4.2.3	Divisiones de oficina	m2	24,80
4.2.4	Divisiones para baño	und	2,00
4.2.5	Dinteles de muros	ml	5,40
4.2.6	Alfajías y remates	ml	13,90
4.2.7	Cerramiento piso 2	m2	90,83
<b>4.3</b>	<b>REVESTIMIENTOS DE TECHOS</b>		
4.3.1	Pañetes de placas	m2	68,56
4.3.2	Goteros	ml	39,06
4.3.3	Cielo raso en dry wall	m2	51,72
4.3.4	Estuco y vinilo en placas	m2	13,40
<b>4.4</b>	<b>REVESTIMIENTOS DE MUROS</b>		
4.4.1	Pañetes de muros	m2	113,60
4.4.2	Estuco y pintura en muros	m2	113,60
4.4.3	Filos y dilataciones	ml	96,10
<b>4.5</b>	<b>REVESTIMIENTOS DE PISOS</b>		
4.5.1	Alistado de piso	m2	131,86
4.5.2	Cerámica Piso 1	m2	65,93
4.5.3	Cerámica de terraza	m2	3,74
4.5.4	Acabado piso 2	m2	55,30
4.5.5	Guarda escobas	ml	45,38
4.5.6	Acabado pasos escalera	und	1,00
<b>4.6</b>	<b>CARPINTERÍA METÁLICA</b>		
4.6.1	Puerta metálica	m2	5,80
4.6.2	Ventanas en aluminio	m2	19,16
<b>4.7</b>	<b>DOTACION</b>		
4.7.1	Meso para laboratorio b= 80cm	m2	29,44
4.7.2	Bases para mesón h=0.90m	und	24,00
<b>4.8</b>	<b>ADECUACION FINAL</b>		
4.8.1	Anden perimetral	m2	39,06
4.8.1	Aseo final	m2	179,33
4.8.2	Retiro de sobrantes de obra	m3	20,00

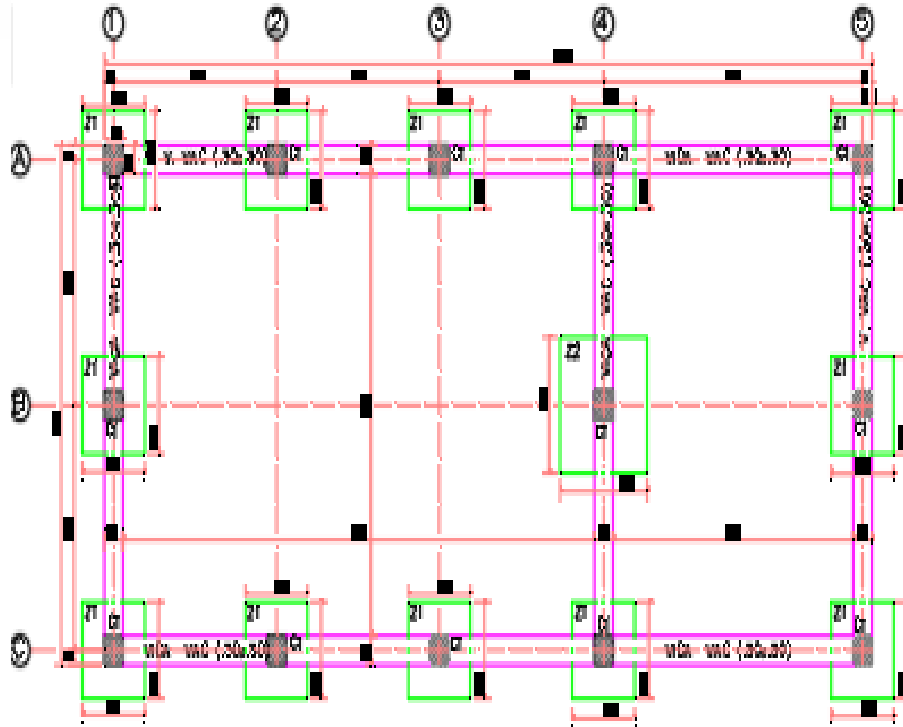

**PLANTA CIMENTACION ESC. 1:50**

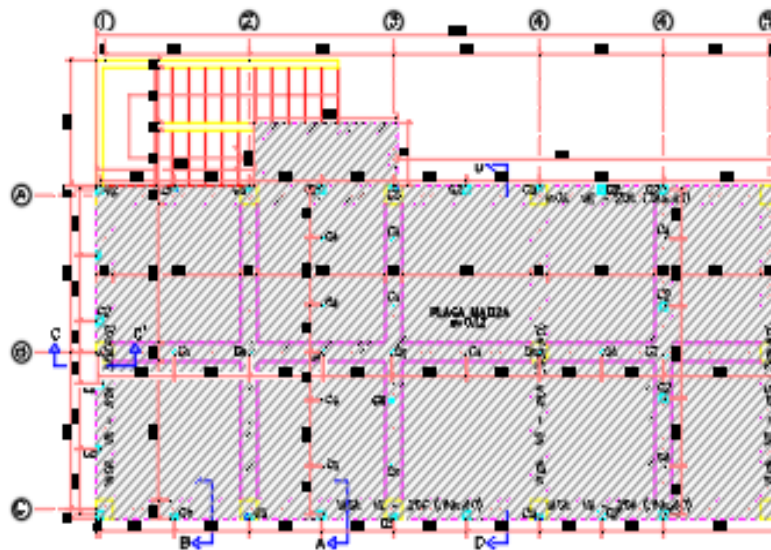

**PLANTA ENTREPISO ESC. 1:50**

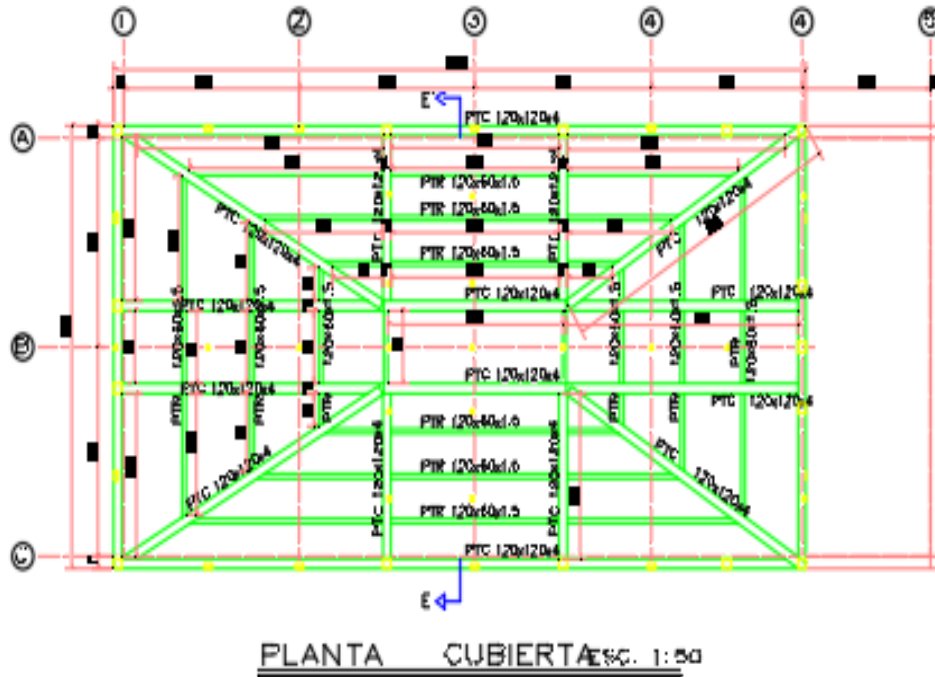

## 1. ADECUACION INICIAL

### 1.1 MEDICIONES, INSTALACIONES Y FACILIDADES

#### 1.1.1 LOCALIZACION Y REPLANTEO

##### Descripción de la actividad

Para la localización horizontal y vertical del proyecto, el Contratista se pondrá de acuerdo con el Interventor para determinar una línea básica debidamente amojonada y acotada, con referencias (a puntos u objetos fácilmente determinables) distantes bien protegidas y que en todo momento sirvan de base para hacer los replanteos y nivelación necesarios. Antes de iniciar las obras, el Contratista someterá a la aprobación del Interventor la localización general del proyecto y sus niveles, teniendo presente que ella es necesaria únicamente para autorizar la iniciación de las obras.

##### Materiales y Equipo

Se debe disponer de estacas, tablillas, listones, puntilla, pintura, hilos de nylon o sintéticos de manera que se puedan fijar los puentes de construcción y en ellos los ejes y los niveles de la edificación.

Se requiere de la estación de topografía, y la herramienta de campo propia de la comisión topográfica.

##### Unidad de medida y pago

La unidad de medida será el (M2), correspondiente al área de construcción, en cada uno de los pisos. Las cantidades serán supervisadas y aprobadas por la interventoría.

#### 1.1.2 CERRAMIENTO

##### Descripción de la actividad

Corresponden a este ítem los trabajos de cerramiento del área de Construcción. Para el desarrollo de la actividad se debe demarcar una zona paralela al área de trabajo y que se encuentre retirada al menos 3 metros, de modo que se permita la circulación del personal, del equipo manual y la herramienta menor sin entorpecer las actividades que se desarrollen internamente.

El cerramiento se debe hacer con vara redonda, tela de fibra sintética de color verde o blanco, que permita la visual de afuera hacia el interior. Las varas deben estar separadas a una longitud máxima de 3 m. La tela debe tener una altura de 2 m y se fijarán a las varas de forma segura de manera que resista la acción del viento.

### **Materiales y Equipo**

Se debe disponer de vara redonda, tela de fibra sintética, tablillas de madera para fijación de la tela y puntillas.

### **Unidad de medida y pago**

La unidad de medida será el ML, correspondiente a la longitud de cerramiento efectuado por el contratista y recibido a satisfacción por la interventoría.

#### **1.1.3 CAMPAMENTO**

### **Descripción de la actividad**

Ejecución de construcciones provisionales para manejo administrativo y operativo de la obra, depósito de materiales y equipos, cuartos para trabajadores y subcontractistas. Las Áreas superiores serán por cuenta y riesgo del Constructor.

### **Materiales y Equipo**

- Alternativas de campamentos en mampostería.
- Alternativas de campamentos en madera.
- Alternativas de campamentos en metal.
- Alternativas de campamentos móviles
- Recebo para subbase compactada bajo placa de contrapiso.
- Concreto de 2500 PSI para placa de contrapiso reforzada y con espesor mínimo de 0.08 ms en caso de ser requerida.

### **Unidad de medida y pago**

La unidad de medida será la UND, correspondiente al campamento efectuado por el contratista y recibido a satisfacción por la interventoría.

#### **1.1.4 INSTALACIONES PROVISIONALES**

### **Descripción de la actividad**

Comprende todas las instalaciones que con carácter temporal son ejecutadas, para el servicio del personal administrativo y obrero. Se refiere a la dotación de agua, de energía eléctrica e instalaciones sanitarias mediante préstamos de terceros para realizar las diferentes actividades en el proyecto.

### **Materiales y Equipo**

Materiales necesarios para adaptar redes eléctricas, redes hidráulicas y sanitarias.

#### **Unidad de medida y pago**

La unidad de medida será la UND, correspondiente cualquier red instalada por el contratista y recibido a satisfacción por la interventoría.

### **1.1.5 REUBICACIÓN TUBERÍA ELÉCTRICA**

#### **Descripción de la actividad**

La presente actividad tiene como objeto establecer los criterios para la reubicación de las tuberías eléctricas necesarias para la construcción del laboratorio, en el área indicado en los planos, así como las obras complementarias relacionadas con esta actividad. En todo caso los límites físicos del alcance de los trabajos están indicados en los planos de diseño.

#### **Materiales y Equipo**

Materiales necesarios para la reubicación de tubería eléctrica.

#### **Unidad de medida y pago**

La unidad de medida será GLOBAL, correspondiente a la reubicación de tubería eléctrica ejecutada por el contratista y recibido a satisfacción por la interventoría.

### **1.1.6 REUBICACIÓN RED SANITARIA**

#### **Descripción de la actividad**

La presente actividad tiene como objeto establecer los criterios para la reubicación de la red sanitaria necesaria para la construcción del laboratorio, en el área indicado en los planos, así como las obras complementarias relacionadas con esta actividad. En todo caso los límites físicos del alcance de los trabajos están indicados en los planos de diseño.

#### **Materiales y Equipo**

Materiales necesarios para la reubicación de red sanitaria.

#### **Unidad de medida y pago**

La unidad de medida será GLOBAL, correspondiente a la reubicación de red sanitaria ejecutada por el contratista y recibido a satisfacción por la interventoría.

### **1.1.7 REUBICACIÓN TUBERIA HIDRAULICA**

#### **Descripción de la actividad**

La presente actividad tiene como objeto establecer los criterios para la reubicación de la tubería hidráulica necesaria para la construcción del laboratorio, en el área indicado en los planos, así como las obras complementarias relacionadas con esta actividad. En todo caso los límites físicos del alcance de los trabajos están indicados en los planos de diseño.

#### **Materiales y Equipo**

Materiales necesarios para la reubicación de Tubería hidráulica.

### **Unidad de medida y pago**

La unidad de medida será GLOBAL, correspondiente a la reubicación de tubería hidráulica ejecutada por el contratista y recibido a satisfacción por la interventoría.

## **1.2 ADECUACION DEL LOTE**

### **1.2.1 DESMONTE Y LIMPIEZA**

#### **Descripción de la actividad**

Comprende los trabajos preliminares necesarios para la preparación y adecuación del terreno para las obras de explanación, excavación y los trabajos subsiguientes en la zona demarcada en los planos de construcción o en la zona indicada por la Interventoría mediante chaflanes u otro sistema.

El área demarcada se limpiará y despejará de vegetación y desechos, y de todos los materiales extraños que obstaculicen las labores posteriores.

#### **Materiales y Equipo**

- Equipo manual para retiro de vegetación y desechos.
- Equipo manual para cargue
- Equipo para retiro y transporte de sobrantes de vegetación y desechos.

### **Unidad de medida y pago**

La unidad de medida será el M2, correspondiente al desmonte y limpieza ejecutada por el contratista y recibido a satisfacción por la interventoría.

## **1.2.2 EXCAVACIONES GENERALES**

#### **Descripción de la actividad**

Movimiento de tierras en volúmenes pequeños y a poca profundidad, necesarios para la ejecución de cimientos en concreto ciclópeo, zapatas y otros. Incluye el corte y la carga con la máquina.

Se deben tener en cuenta las siguientes recomendaciones al momento de hacer las excavaciones mecánicas:

Consultar y verificar recomendaciones del Estudio de Suelos.

Consultar y verificar procesos constructivos del Proyecto Estructural.

Replantear las zapatas previamente por la topografía.

Demarcar el área de la zapata

Verificar niveles en los Planos Estructurales.

Realizar cortes verticales para excavaciones mecánicas hasta la profundidad requerida.

Verificar los niveles de fondo de la excavación para evitar sobreexcavaciones.

Utilizar entibados para terrenos inestables o fangosos o en terrenos firmes cuando las excavaciones tengan profundidades mayores a un metro y se quiera evitar que colapsen los taludes.

Depositar la tierra proveniente de las excavaciones mínimo a un metro del borde de la excavación.

#### **Materiales y Equipo**

Cargador

Pita.  
Herramienta menor.

### **Unidad de medida y pago**

Los volúmenes de excavación se medirán en metros cúbicos (M3) en su sitio de material excavado mecánicamente.

#### **1.2.3 RELLENOS GENERALES**

##### **Descripción de la actividad**

Corresponde al suministro e instalación del material de relleno, producto de la misma excavación, en las zonas interiores de la edificación, según las recomendaciones del geotecnista y de la interventoría, de manera que, con la adición de este material, se logre el llenado de las excavaciones de las zapatas, hasta alcanzar el nivel de llenado necesario que permita, la instalación del material de sub base y base granular.

##### **Materiales y Equipos**

Para el desarrollo de esta actividad se requiere material de relleno de la misma excavación, la adición de agua para alcanzar la humedad de compactación óptima. Adicionalmente, se requiere de rana vibrocompactadora, o canguro vibrocompactador y herramienta menor.

##### **Unidad de medida y pago**

La unidad de medida será el M3. Corresponde al M3 de material de relleno, instalado y compactado en los sitios indicados en los planos y aprobados por la interventoría.

#### **1.2.4 BASES EN MATERIAL GRANULAR O RECEBO**

##### **Descripción de la actividad**

Corresponde al suministro e instalación del material bases en material granular o recebo, en las zonas interiores de la edificación, según las recomendaciones del geotecnista y de la interventoría, de manera que, con la adición de este material, se logre el nivel de llenado necesario.

##### **Materiales y Equipos**

Para el desarrollo de esta actividad se requiere de Grava sucia de río y la adición de agua para alcanzar la humedad de compactación óptima. Adicionalmente, se requiere de rana vibrocompactadora, o canguro vibrocompactador y herramienta menor.

##### **Unidad de medida y pago**

La unidad de medida será el M3. Corresponde al M3 de material de bases en material granular o recebo, instalado y compactado en los sitios indicados en los planos y aprobados por la interventoría.

#### **1.2.5 RETIRO DE SOBANTES**

##### **Descripción de la actividad**

Se hace referencia a la disposición final de los escombros producto de las demoliciones realizadas, de residuos de material orgánico obtenido del descapote y de los sobrantes de construcción. Este

material debe ser transportado desde el sitio donde se efectuará la obra, hasta la escombrera municipal.

### **Materiales y Equipos.**

Para el desarrollo de esta actividad se requiere una volqueta y de personal de obra para que realice las tareas del cargue manual. Se requiere de herramienta menor.

### **Unidad de medida y pago**

La unidad de medida será el M3. Corresponde al M3 de material sobrante retirado de la obra, depositado en escombrera. Para la aprobación del pago por parte de la interventoría, el visto bueno de la interventoría y la presentación del recibo de pago en escombrera.

## **2. ESTRUCTURA**

### **2.1 CIMENTACION**

#### **2.1.1 EXCAVACIONES MANUALES PARA CIMIENTOS**

##### **Descripción de la actividad**

Las excavaciones se ejecutarán como se especifica en este numeral de acuerdo con las líneas y pendientes que se muestran en los planos o como lo indique el Interventor. Podrán ejecutarse por métodos manuales de acuerdo con las normas establecidas o las indicaciones de la Interventoría. Durante el progreso del trabajo puede ser necesario o aconsejable variar las dimensiones de las excavaciones mostradas en los planos, contenidas en las especificaciones o recomendadas por la Interventoría y cualquier variación en las cantidades como resultado de esos cambios, se reconocerá al Contratista a los precios unitarios fijados en el contrato para cada uno de los ítems de excavación. Si los materiales encontrados a las cotas especificadas no son apropiados para el apoyo de las estructuras o tuberías, o sea necesario excavar a una profundidad adicional, la excavación se llevará hasta donde lo ordene el Interventor. Cuando se emplee material de préstamo para lleno, éste será aprobado por el Interventor.

Las excavaciones y sobre-excavaciones hechas para conveniencia del Contratista y las ejecutadas sin autorización escrita de la Interventoría, así como las actividades que sea necesario realizar para reponer las condiciones antes existentes, serán por cuenta y riesgo del Contratista. La Universidad no reconocerá ningún exceso sobre las líneas especificadas. Estas excavaciones y sobre-excavaciones deberán rellenarse con material aceptable, compactado y aprobado por el Interventor.

Antes de iniciar la excavación se precisará el sitio por donde pasan las redes existentes de servicios. Si es necesario remover alguna de estas instalaciones se deberán desconectar todos los servicios antes de iniciar el trabajo respectivo y proteger adecuadamente las instalaciones que van a dejarse en su lugar.

No se permitirán voladuras que puedan perjudicar los trabajos o estructuras vecinas. Cualquier daño resultante de voladuras indiscriminadas, incluyendo alteraciones o fracturas de materiales de fundación, o que estén fuera de las líneas de excavación, será reparado por el Contratista a su costo.

Cuando las excavaciones presenten riesgos, sus bordes deberán ser suficientemente resguardados por medio de vallas. Durante la noche el área de riesgos potenciales quedará señalizada por medios luminosos y a distancias suficientes para prever el peligro.

Los materiales resultantes de las excavaciones son propiedad de La Universidad, igualmente las tuberías, cables, condulines (u otros que a juicio de éstas se consideren de provecho), que resulten en las zanjas con motivo de la construcción o reemplazo de redes para servicios públicos.

Al hacer excavaciones en zonas pavimentadas, no deberá mezclarse el afirmado con los demás materiales que se puedan extraer con el fin de buscar su futura reutilización.

El material de las excavaciones se depositará evitando, en todo momento, obstaculizar la entrada a edificaciones. A cada lado de la zanja se deberá dejar una faja de 0.60 m libre de tierra excavada, escombros, tubos, u otros materiales que obstruyan la misma.

### **Materiales y Equipo**

Tablas burras y varas de clavo para entibados.  
Carretas.  
Herramienta menor.

### **Unidad de medida y pago**

Los volúmenes de excavación se medirán en metros cúbicos (M3) en su sitio, de acuerdo con los levantamientos topográficos, los niveles del proyecto y las adiciones o disminuciones de niveles debidamente aprobadas por el Ingeniero de Suelos y la Interventoría. No se medirán ni se pagarán volúmenes expandidos.

## **2.1.2 CONCRETO CICLOPEO BAJO ZAPATAS**

### **Descripción de la actividad**

Este trabajo consiste en la elaboración, transporte, colocación de una mezcla de 60% en concreto y en un 40% de piedra rajón para la correcta construcción de la base que soportara la viga de amarre de acuerdo con los alineamientos, cotas, secciones dimensiones indicadas en los planos del proyecto.

Se usará concreto ciclópeo en los sitios indicados por la Interventoría, donde sea necesario profundizar las excavaciones por debajo de la cota proyectada o con el objeto de obtener una cimentación de soporte de acuerdo con lo solicitado por las estructuras. Su dosificación será la indicada en los planos o por el Interventor. La piedra será limpia, durable, libre de fracturas y no meteorizada ni sucia. Tendrá un tamaño entre 15 y 30 cm y se someterá a las especificaciones del agregado grueso, salvo en lo que se refiere a la gradación. Todas y cada una de las piedras deberán quedar totalmente rodeadas de concreto sin que la distancia mínima entre dos piedras adyacentes o las piedras y la cara del bloque de concreto sea menor de 10 cm. Las piedras deben quedar perfectamente acomodadas dentro de la masa de concreto y colocadas en ésta con cuidado. Ninguna piedra puede quedar pegada a la formaleta ni a otra piedra.

El concreto deberá vibrarse por métodos manuales al mismo tiempo que se agregan las piedras para obtener una masa uniforme y homogénea.

Para la ejecución de los trabajos se deberá chequear las cotas y que la superficie este bien nivelada limpia de impurezas. Luego se colocará la formaleta metálica que quede bien alineada y que en las uniones no presente espacios, se fijará con acero de 5/8" y amarres con alambre, en la separación entre formaleta deberá fijarse unos pedazos de madera para mantener uniformemente el espesor de la viga ciclópeo. Se deberá vaciar primero una capa de concreto y luego se colocará la piedra rajón y así sucesivamente hasta cumplir con la altura de los planos del proyecto. Antes de fundir el ciclópeo se saturará la superficie de apoyo sin que se presenten charcos. El curado deberá

realizarse humedeciéndolo con agua por 3 días consecutivos, o aplicando un producto químico como el antisol de SIKA, o similar.

### **Materiales y Equipo**

Se deberá emplear una formaleta con el fin de darle un alineamiento uniforme al concreto y la piedra rajón. La formaleta deberá tener una longitud acorde a la distancia requerida y su altura deberá cumplir con la altura del concreto ciclópeo si hay la necesidad de hacer traslapes debe quedar de tal manera que la superficie quede lisa. Se debe disponer de mezcladora, carretas y herramienta menor para el desarrollo de esta actividad. Se requiere concreto de 3000 psi y piedra rajoneada.

### **Unidad de medida y pago**

La unidad de medida de los concretos será el metro cúbico (M3). Se tomará como base de medida los volúmenes determinados por las líneas de diseño mostradas en los planos o las aprobadas por la Interventoría, previa verificación del cumplimiento de los resultados en los ensayos, de las tolerancias para aceptación y de los requisitos mínimos de acabados.

## **2.1.3 ZAPATAS**

### **Descripción de la actividad**

Este ítem se refiere a elaboración del concreto de zapatas que servirán de apoyo a las columnas a nivel de cimentación. El nivel de emplazamiento de las zapatas es el definido en el estudio geotécnico y establecido en los planos estructurales. El concreto requerido para esta actividad será de 28 MPa.

Para el desarrollo de esta actividad se deberán tener en cuenta los siguientes pasos:

Localizar la ubicación, las dimensiones y características de armado de la zapata.

Medir, figurar y cortar el acero de las zapatas.

Figurar los estribos de columnas, y el acero longitudinal de arranque de las columnas, teniendo en cuenta las dimensiones de los pedestales

Armar la canasta con el acero de columnas e instalarlo en el sitio indicado sobre el acero de la zapata.

Disponer de formaleta para el encofrado de la zapata.

Localizar la formaleta teniendo como guía los ejes de construcción, se colocan a plomo los tableros o testeros en las orillas, y se clavan listones en la parte superior para que el ancho de la zapata se mantenga uniforme. Clavar y arriostrar el encofrado en las orillas para que resistan el empuje lateral del hormigón durante al vaciarlo. Luego la canasta debe ser levanta sobre cubos de concreto, de grosor 7.5 cm, para garantizar que la armadura quede separada del fondo y completamente embebida en el hormigón.

Se marcan los niveles, para darle la altura requerida a la zapata.

Se funde la zapata y durante el vaciado se debe vibrar el concreto.

Vibrar con una maceta de caucho mediante golpes suaves sobre la formaleta o con un vibrador de aguja.

Se nivela la zapata y luego se debe pasar el palustre para emparejar el concreto.

Recién inicie el fraguado del concreto se inicia el proceso de curado, mediante la aplicación de antisol de SIKA o similar.

### **Materiales y Equipo**

Para el desarrollo de esta actividad se requiere:

concreto de 28 MPA  
Antisol de SIKA o similar  
Puntillas, plomada, tablillas y listones.  
Formaleta de encofrado  
Vibrador de concreto  
Maceta de caucho

### Unidad de medida y pago

La unidad de medida será el M3. Corresponde al M3 de concreto de zapatas fundidos según los planos estructurales, sin incluir el refuerzo y recibidos a satisfacción por la interventoría, previa verificación del cumplimiento de los resultados en los ensayos, de las tolerancias para aceptación y de los requisitos mínimos de acabados.

### 2.1.4 PEDESTALES

#### Descripción de la actividad

Corresponden a esta actividad los elementos estructurales que unirán la zapata a la viga de amarre de cimentación. Se deben verificar los niveles, de acuerdo con lo contemplado en los planos estructurales del proyecto. Para esta actividad se requiere concreto de 28 MPA. Las formaletas de pedestales, deberán estar libres de pandeos y alabeos; deben estar cubiertas por un anti-adherente que facilite el desencofrado.

Para el desarrollo de esta actividad se deberán tener en cuenta los siguientes pasos:

Localizar la ubicación, las dimensiones y características de armado del pedestal.  
Figurar los estribos de columnas, y el acero longitudinal de arranque de las columnas, teniendo en cuenta las dimensiones de los pedestales  
Armar la canasta con el acero de columnas e instalarlo en el sitio indicado sobre el acero de la zapata.  
Disponer de formaleta para el encofrado del pedestal.  
Localizar la formaleta teniendo como guía los ejes de construcción, se colocan a plomo los tableros o testers en las orillas, y se clavan listones en la parte superior para que el ancho del pedestal se mantenga uniforme.  
Clavar y arriostrar el encofrado en las orillas para que resistan el empuje lateral del hormigón durante al vaciarlo.  
Se marcan los niveles, para darle la altura requerida al pedestal.  
Se funde el pedestal y durante el vaciado se debe vibrar el concreto.  
Vibrar con una maceta de caucho mediante golpes suaves sobre la formaleta o con un vibrador de aguja.  
Se nivela el pedestal y luego se debe pasar el palustre para emparejar el concreto.  
Recién inicie el fraguado del concreto se inicia el proceso de curado, mediante la aplicación de antisol de SIKA o similar.

#### Materiales y Equipo

Para el desarrollo de esta actividad se requiere: concreto de 28 MPA  
Antisol de SIKA o similar  
Puntillas, plomada, tablillas y listones.  
Formaleta de encofrado  
Vibrador de concreto  
Maceta de caucho

### Unidad de medida y pago

La unidad de medida será el M3. Corresponde al M3 de concreto de pedestales fundido según las secciones definidas en los planos, sin incluir el refuerzo y según las cantidades de obra aprobadas por la interventoría, previa verificación del cumplimiento de los resultados en los ensayos, de las tolerancias para aceptación y de los requisitos mínimos de acabados.

### 2.1.5 SOLADO BAJO VIGA

#### Descripción de la actividad

Se refiere al concreto pobre de solado o concreto de saneamiento, que se fundirá sobre los suelos antes de los ejecutar la instalación del acero de refuerzo de las zapatas y de las vigas de cimentación. Este concreto deberá ser de 14 MPA.

El contratista de obra deberá seguir los siguientes pasos para la realización de esta actividad.

Consultar Estudio de Suelos.

Consultar planos de cimentación en Proyecto Estructural.

Verificar excavación.

Verificar nivelación.

Compactar el terreno, donde se instalará el solado.

Vaciar el concreto y nivelarlo dejándolo con un espesor de 7.5 centímetros. Verificar niveles.

Curar concreto.

Evitar la contaminación del concreto.

Dejar fraguar mínimo veinticuatro (24) horas para la colocación del refuerzo.

#### Materiales y Equipo

- Cemento gris
- Arena de río
- Agua
- Triturado
- Equipo: Herramienta menor y mezcladora.

### Unidad de medida y pago

La unidad de medida será el M2. Corresponde al M2 de concreto solado de espesor 7.5 centímetros, correctamente instalado en las zonas indicadas y aprobadas por la interventoría.

### 2.1.6 VIGAS DE CIMENTACION

#### Descripción de la actividad

Ejecución de los elementos de concreto reforzado utilizados para el amarre de las cimentaciones aisladas o zapatas de acuerdo con las secciones y tamaños especificados en los Planos Estructurales. Las cuantías de acero serán las indicadas en los planos, por cualquier circunstancia que estas especificaciones no aparecieran consignadas en los planos, deberá en forma inmediata consultarse al Calculista, dicha consulta estará a cargo del Contratista y deberá hacerse su respectiva anotación en el libro de obra.

Para el desarrollo de esta actividad se deberán tener en cuenta los siguientes pasos:



Localizar la ubicación, las dimensiones y características de armado de la viga de cimentación.

Figurar los estribos de las vigas de cimentación, y el acero longitudinal.

Armar la canasta con el acero de vigas de cimentación e instalarlo en el sitio indicado sobre el concreto del pedestal. Disponer de formaleta para el encofrado de la viga de cimentación.

Localizar la formaleta teniendo como guía los ejes de construcción, se colocan a plomo los tableros o testeros en las orillas, y se clavan listones en la parte superior para que el ancho de la viga de cimentación se mantenga uniforme.

Clavar y arriostrar el encofrado en las orillas para que resistan el empuje lateral del hormigón durante al vaciarlo.

Se marcan los niveles, para darle la altura requerida a la viga de cimentación.

Se funde la viga de cimentación y durante el vaciado se debe vibrar el concreto.

Vibrar con una maceta de caucho mediante golpes suaves sobre la formaleta o con un vibrador de aguja.

Se nivela la viga y luego se debe pasar el palustre para emparejar el concreto.

Recién inicie el fraguado del concreto se inicia el proceso de curado, mediante la aplicación de antisol de SIKA o similar.

### **Materiales y Equipo**

Para el desarrollo de esta actividad se requiere:

concreto de 21 MPA

Antisol de SIKA o similar

Puntillas, plomada, tablillas y listones.

Formaleta de encofrado

Vibrador de concreto

Maceta de caucho

### **Unidad de medida y pago**

Se medirá y se pagará por metro cúbico (M3) de concreto debidamente ejecutado y aprobado por la Interventoría, previa verificación del cumplimiento de los resultados en los ensayos, de las tolerancias para aceptación y de los requisitos mínimos de acabados.

## **2.1.7 PLACAS DE CONTRAPISO (INCLUYE MALLA)**

### **Descripción de la actividad**

Este ítem se refiere a la ejecución de placa de contrapiso en concreto de 21 MPA con malla electro soldada para los niveles contra terreno.

La placa se funde sobre el recebo u otro material que sirva como soporte de esta.

- Las instalaciones hidrosanitarias y eléctricas deben estar fijadas antes de fundir la placa.
- Se coloca los testeros en los bordes y se extiende la malla electro soldada.
- Se verifican las dimensiones, niveles y bordes de la placa.
- Luego se vacía el concreto con el espesor y nivel indicado.
- Se vibra para eliminar el máximo de burbujas en el concreto.
- Después del fraguado se hace el curado con agua (mínimo una semana).
- Se desencofra y se realiza reparaciones y resanes.

### **Materiales y Equipo**



- Concreto de 21 MPA según especificaciones en planos
- Demás materiales necesarios para la correcta ejecución del ítem
- Palustre.
- Pala.
- Martillo de caucho
- Vibrador de aguja.
- Balde.
- Carretilla.

### Unidad de medida y pago

Se medirá y se pagará por metro cuadrado (M2) de placa de contrapiso debidamente ejecutado y aprobado por la Interventoría, previa verificación del cumplimiento de los resultados en los ensayos, de las tolerancias para aceptación y de los requisitos mínimos de acabados.

### 2.1.8 ACERO DE REFUERZO

#### Descripción de la actividad

La parte de la obra especificada en esta sección cubre los requisitos referentes al suministro, figuración, transporte y colocación del acero de refuerzo para la conformación del concreto reforzado de la estructura. Los planos que muestran todas las dimensiones de figuración y localización para la colocación del acero de refuerzo y accesorios, deben someterse a la aprobación por parte de la INTERVENTORÍA y su aprobación debe obtenerse antes de la figuración. Los detalles de refuerzo y accesorios de concreto no cubiertos en este capítulo deberán estar de acuerdo con el NSR-10.

Para el desarrollo de esta actividad se deberán tener en cuenta lo siguiente:

Todo el refuerzo debe ser de la resistencia indicada por los planos y cartillas de despiece, documentos que forman parte del contrato y deben cumplir con la especificación más apropiada de las presentadas en este capítulo, excepto por lo siguiente:

El esfuerzo a la fluencia debe determinarse mediante el ensayo de barras de diámetro completo.

Para barras, alambres y mallas con una resistencia a la fluencia especificada de  $f_y$  mayor a 4200 Kg./cm<sup>2</sup>,  $f_y$  debe ser el esfuerzo que corresponde a una deformación de 0.35%.

#### Varillas Corrugadas

Debe aplicarse las normas NTC 161 (3ª revisión) para acero liso, y NTC 248 (5ª revisión) (ASTM A 615) y NTC 2289 (4ª revisión) (ASTM A 706) para aceros corrugados. Los requisitos del ensayo de doblamiento para todos los tamaños de barras desde No. 3 hasta No. 11 deben basarse en dobleces a 1800 de barras de tamaño completo alrededor de pasadores con los diámetros especificados en la siguiente tabla.

Adicionalmente, el contratista de obra deberá tener en cuenta los siguientes aspectos:

#### Suministro y almacenamiento

Todo envío de acero de refuerzo que llegue al sitio de la obra o al lugar donde vaya a ser doblado deberá estar identificado con etiquetas en la fábrica que indique el grado del acero y el lote o colada correspondiente.

Las varillas se transportarán y almacenarán en forma ordenada y no deberán colocarse directamente sobre el piso. Asimismo, deberán agruparse y marcarse debidamente de acuerdo con el tamaño, forma y tipo de refuerzo.

Planos y despieces. El refuerzo mostrado en los Planos indica la localización y las formas típicas de las varillas requeridas en la obra. En caso necesario durante la ejecución del trabajo, la INTERVENTORIA suministrará al Contratista cartillas de despiece, en los cuales se indicará en detalle la figuración y disposición del refuerzo.

Los despieces del refuerzo se harán de forma tal que se ajuste a las juntas de construcción, contracción y expansión mostradas en los planos o requeridas por la INTERVENTORIA. A menos que se indique lo contrario, las dimensiones mostradas en los planos del refuerzo indicarán las distancias hasta los ejes o centros de las varillas y las dimensiones mostradas en las cartillas de despiece indicarán las distancias entre las superficies externas de las varillas.

#### Doblaje

Las varillas de refuerzo deberán ser dobladas de acuerdo con los requisitos establecidos en la sección pertinente de las normas NSR 10. Cuando el refuerzo esté a cargo de un proveedor cuyas instalaciones se encuentren fuera de la obra, el Contratista deberá suministrar y mantener en el sitio de la obra y por su cuenta, una máquina dobladora y una existencia adecuada de varillas de refuerzo con el fin de suministrar oportunamente el refuerzo que llegue a requerirse por cambios o adiciones en las estructuras.

Cuando se dobla una varilla, se debe cumplir con un diámetro mínimo de doblado y con una longitud mínima del extremo doblado. El primero nos garantiza que se pueda doblar la barra sin fisuras, y el segundo, asegura un adecuado anclaje del refuerzo en el concreto. Para verificar lo anteriormente dicho se tienen en cuenta la Tabla C.7.2 — Diámetros mínimos de doblado.

**TABLA C.7.2 — DIÁMETROS MÍNIMOS DE DOBLADO**

Diámetro de las barras	Diámetro mínimo de doblado
No. 3 (3/8") ó 10M (10 mm) a	6d <sub>b</sub>
No. 8 (1") ó 25M (25 mm)	
No. 9 (1-1/8") ó 30M (30 mm), No. 10 (1-1/4") ó 32M (32 mm) y	8d <sub>b</sub>
No. 11 (1-3/8") ó 36M (36 mm) y	
No. 14 (1-3/4") ó 45M (45 mm) y	10d <sub>b</sub>
No. 18 (2-1/4") ó 55M (55 mm)	

Fuente: NSR-10. Colocación

El refuerzo se colocará con exactitud según lo indiquen los planos y deberá asegurarse firmemente en las posiciones indicadas de manera que no sufra desplazamiento durante la colocación y fraguado del concreto. El refuerzo deberá mantenerse en su posición correcta por medio de bloques pequeños de concreto, silletas de acero, espaciadores, ganchos o cualesquiera otros soportes de acero, aprobados por la INTERVENTORIA.

Donde las varillas de refuerzo se crucen, éstas deberán unirse con alambre amarrado firmemente alrededor del cruce.

Sin embargo, cuando el espaciamiento entre las varillas sea inferior a 30 cm en ambas direcciones, solo se requerirá que se amarre cada tercera varilla. El alambre para amarre de cruces y los soportes



de acero estarán sujetos a los mismos requisitos referentes a recubrimiento de concreto para refuerzo y por lo tanto no se permitirá que sus extremos queden expuestos en las superficies del concreto.

En el momento de su colocación, el refuerzo y los soportes metálicos deberán estar libres de escamas, polvo, lodo, pintura, aceite o cualquiera otra materia extraña que pueda perjudicar su adherencia con el concreto.

Las varillas de refuerzo se colocarán en tal forma que quede una distancia libre de por lo menos 2.5 cm entre éstas y los pernos de anclaje o elementos metálicos embebidos. A menos que los planos o la INTERVENTORÍA indiquen lo contrario, deberán obtenerse los recubrimientos mínimos especificados en la norma ACI. Se aplicarán las siguientes tolerancias en la colocación del acero de refuerzo:

Desviación en el espesor del recubrimiento

Con recubrimiento igual o inferior a 5 cm: 1/2 cm

Con recubrimiento superior a 5 cm: 1 cm

Desviación en los espaciamientos prescritos: 2.5 cm

Traslapos y uniones

Los traslapos y uniones de las varillas de refuerzo deberán cumplir con los requisitos de la norma NSR 10 y se harán en los sitios mostrados en los planos o donde lo indique la INTERVENTORÍA.

Los traslapos se localizarán de acuerdo con las juntas del concreto, y en forma tal que se evite el uso de varillas de longitudes superiores a 12 metros. El Contratista podrá introducir traslapos y uniones adicionales en sitios diferentes a los mostrados en los planos, siempre y cuando que dichas modificaciones sean aprobadas por la INTERVENTORÍA, que los traslapos y uniones en varillas adyacentes queden alternados según lo exija la INTERVENTORÍA y que el costo del refuerzo adicional que se requiera sea por cuenta del Contratista. Las longitudes de los traslapos de las varillas de refuerzo serán las que se indiquen en los planos de construcción, o las que determine la INTERVENTORÍA, sin embargo, previa aprobación de la INTERVENTORÍA, el Contratista podrá reemplazar las uniones traslapadas por uniones soldadas que cumplan con los requisitos establecidos en las normas, siempre y cuando el costo de dicho reemplazo sea por cuenta del Contratista.

Cuantificación del acero de refuerzo

Para la cuantificación del acero de refuerzo instalado en obra, se deberán tener en cuenta las longitudes del acero utilizado, de acuerdo con los despieces plasmados en los planos estructurales y las dimensiones nominales de las barras, definidas en la NSR-10, en la Tabla C.3.5.3-2, Dimensiones nominales de las barras de refuerzo.

**TABLA C.3.5.3-2**  
**DIMENSIONES NOMINALES DE LAS BARRAS DE REFUERZO**  
**(Diámetros basados en octavos de pulgada)**

Designación de la barra (véase la nota)	Diámetro de referencia en pulgadas	DIMENSIONES NOMINALES			Masa kg/m
		Diámetro mm	Area mm <sup>2</sup>	Perímetro mm	
No. 2	1/4"	6.4	32	20.0	0.250
No. 3	3/8"	9.5	71	30.0	0.560
No. 4	1/2"	12.7	129	40.0	0.994
No. 5	5/8"	15.9	199	50.0	1.552
No. 6	3/4"	19.1	284	60.0	2.235
No. 7	7/8"	22.2	387	70.0	3.042
No. 8	1"	25.4	510	80.0	3.973
No. 9	1-1/8"	28.7	645	90.0	5.060
No. 10	1-1/4"	32.3	819	101.3	6.404
No. 11	1-3/8"	35.8	1006	112.5	7.907
No. 14	1-3/4"	43.0	1452	135.1	11.380
No. 18	2-1/4"	57.3	2581	180.1	20.240

Nota: El No. de la barra indica el número de octavos de pulgada del diámetro de referencia

## Materiales y Equipo

Barras de refuerzo  $\geq 1/2"$  de 420 MPa

Alambre negro No.16-18

Tronzadora

Dobladora

## Unidad de medida y pago

Se pagará por (KG) de refuerzo debidamente colocado en la estructura. El acero de refuerzo deberá cumplir con las características técnicas exigidas por la NSR-10, para las barras de refuerzo estructural. El acero a pagar será recibido a satisfacción por la interventoría.

## 2.2 ESTRUCTURA EN CONCRETO

### 2.2.1 COLUMNAS

#### Descripción de la actividad

Ejecución de columnas en concreto reforzado según localización y dimensiones expresadas en los Planos Arquitectónicos y Planos Estructurales. Se utilizará formaleta de madera, o metálica. Al instalarla deberá estar debidamente plomada, acodalada y nivelada, condición que deberá ser verificada por la Interventoría; se utilizará algún tipo de sustancia como desencofrante para evitar daños en la estructura al momento de retirarla.

Para el desarrollo de esta actividad se deberán tener en cuenta los siguientes pasos:

Localizar la ubicación, las dimensiones y características de armado de las columnas.

Figurar los estribos de las columnas, y el acero longitudinal.

Armar la canasta con el acero de columnas e instalarlo en el sitio indicado sobre el concreto de la viga de cimentación.

Disponer de formaleta para el encofrado de las columnas.

Localizar la formaleta teniendo como guía los ejes de construcción, se colocan a plomo los tableros o testereros en las orillas, y se clavan listones en la parte superior para que el ancho de las columnas se mantenga uniforme.

Clavar y arriostrar el encofrado en las orillas para que resistan el empuje lateral del hormigón durante al vaciarlo.

Se marcan los niveles, para darle la altura requerida a las columnas.

Se funde la columna y durante el vaciado se debe vibrar el concreto.

Vibrar con una maceta de caucho mediante golpes suaves sobre la formaleta o con un vibrador de aguja.

Se nivela la columna y luego se debe pasar el palustre para emparejar el concreto.

Recién inicie el fraguado del concreto se inicia el proceso de curado, mediante la aplicación de antisol de SIKA o similar.

### **Materiales y Equipo**

Para el desarrollo de esta actividad se requiere:

concreto de 21 MPA

Antisol de SIKA o similar

Puntillas, plomada, tablillas y listones.

Formaleta de encofrado

Vibrador de concreto Maceta de caucho Andamio tubular. Tablones

### **Unidad de medida y pago**

Se medirá y se pagará por metro cúbico (M3) de concreto de columnas ejecutados y aceptados por la Interventoría, previa verificación del cumplimiento de los resultados en los ensayos, de las tolerancias para aceptación y de los requisitos mínimos de acabados.

## **2.2.2 COLUMNA DE CONFINAMIENTO CON REFUERZO**

### **Descripción de la actividad**

Se refiere esta especificación al suministro y colocación del concreto para columnetas 12x25 sin refuerzo a construir conforme a los planos de diseño y las indicaciones de la Interventoría. Las columnetas de 12x25 deberán fundirse de acuerdo con las dimensiones y especificaciones que se indican en los planos estructurales. Utilizando como encofrado, formaleta metálica o equivalente y todos los elementos requeridos por el sistema de encofrado. El acero de refuerzo se medirá antes de la fundida y se pagará aparte.

### **Materiales y Equipo**

Se requiere formaleta, concreto de 21 MPA, vibrador de concreto, aceite o desmoldante y herramienta menor.

### **Unidad de medida y pago**

Se pagará por (ML) de columnetas 12x25 sin refuerzo debidamente fundidas.

## **2.2.3 VIGAS AEREAS**

### **Descripción de la actividad**

Ejecución de vigas aéreas en concreto reforzado según localización y dimensiones expresadas en

los Planos Arquitectónicos y Planos Estructurales.

- Consultar Planos Arquitectónicos.
- Consultar Planos Estructurales.
- Consultar NSR 10.
- Replantear ejes, verificar niveles.
- Preparar formaletas cepilladas para concreto a la vista y aplicar desmoldantes.
- Levantar y acodalar formaletas.
- Colocar refuerzos de acero.
- Verificar refuerzos, traslapos, distanciamientos y ejes.
- Realizar pases de instalaciones técnicas.
- Estudiar y definir dilataciones y modulaciones.
- Instalar anclajes para estructuras metálicas y cielos rasos.
- Verificar plomos, alineamientos y dimensiones.
- Vaciar el concreto en una sola etapa.
- Vibrar concreto.
- Desencofrar vigas.
- Curar concreto.
- Resanar y aplicar acabado exterior.
- Verificar niveles, alineamientos y plomos para aceptación.

### **Materiales y Equipo**

Se requiere formaleta, concreto de 21 MPA, vibrador de concreto, aceite o desmoldante y herramienta menor.

### **Unidad de medida y pago**

Se pagará por (M3) de vigas aéreas debidamente fundidas.

## **2.2.4 PLACAS DE ENTREPISO (INCLUYE MALLA)**

### **Descripción de la actividad**

Se refiere esta especificación a la construcción placa de entrepiso, en concreto reforzado 21 MPa, (3000 psi), según indicaciones de los Planos Estructurales y los Planos Arquitectónicos. Para el vaciado y curado del concreto se tendrán en cuenta las normas establecidas en estas especificaciones.

- Consultar Planos Arquitectónicos.
- Consultar Planos Estructurales.
- Consultar NSR 10.
- Replantear ejes, verificar niveles

Todas las formaletas en las cuales sea necesario confinar y soportar la mezcla de concreto mientras se endurece, deberán ser diseñadas por el Constructor y aprobadas por Interventor. Las formaletas deberán ser diseñadas de tal manera, que permitan la colocación y consolidación adecuada de la mezcla en su posición final y su fácil inspección; así mismo, deberán ser suficientemente herméticas para impedir pérdidas del mortero de la mezcla. Antes de iniciar la colocación del concreto, se deberán limpiar de impurezas, incrustaciones de mortero y cualquier otro material extraño.

### **Materiales y Equipo**

Se requiere formaleta, concreto de 21 MPA, vibrador de concreto, aceite o desmoldante y herramienta menor.

### **Unidad de medida y pago**

Se pagará por (M2) de placa de entrepiso debidamente fundida.

## **2.2.5 VIGA CINTA**

### **Descripción de la actividad**

Este trabajo consiste en el suministro de materiales, fabricación, transporte, colocación, curado y acabados de la cinta de amarre en concreto, de acuerdo con los planos y demás documentos del proyecto y las instrucciones del Interventor.

Serán en concreto de 21 Mpa. La formaleta deberá estar completamente limpia y recta.

### **Materiales y Equipo**

Producción de concreto de 21 Mpa, acero de refuerzo, madera para formaleta, andamio, herramienta menor: palas, carretas.

### **Unidad de medida y pago**

Los volúmenes de excavación se medirán en metros cúbicos (M3) en su sitio de material excavado mecánicamente.

## **2.2.6 ESCALERAS**

### **Descripción de la actividad**

Se refiere esta especificación al suministro y colocación del concreto para escaleras a construir conforme a los planos de diseño y las indicaciones de la Interventoría. Las escaleras deberán fundirse de acuerdo con las dimensiones y especificaciones que se indican en los planos estructurales. Utilizando como encofrado, formaleta metálica o equivalente y todos los elementos requeridos por el sistema de encofrado. El acero de refuerzo se medirá antes de la fundida y se pagará aparte.

### **Materiales y Equipo**

Se requiere formaleta, concreto de 21 MPA, vibrador de concreto, antisol y herramienta menor.

### **Unidad de medida y pago**

Se pagará por (M3) de escalera de 21 MPA debidamente fundida.

## **2.2.7 ACERO DE REFUERZO**

### **Descripción de la actividad**

La parte de la obra especificada en esta sección cubre los requisitos referentes al suministro, figuración, transporte y colocación del acero de refuerzo para la conformación del concreto reforzado de la estructura. Los planos que muestran todas las dimensiones de figuración y localización para la colocación del acero de refuerzo y accesorios, deben someterse a la aprobación por parte de la INTERVENTORÍA y su aprobación debe obtenerse antes de la figuración. Los detalles de refuerzo y accesorios de concreto no cubiertos en este capítulo deberán estar de acuerdo con el NSR-10.

Para el desarrollo de esta actividad se deberán tener en cuenta lo siguiente:

Todo el refuerzo debe ser de la resistencia indicada por los planos y cartillas de despiece, documentos que forman parte del contrato y deben cumplir con la especificación más apropiada de las presentadas en este capítulo, excepto por lo siguiente:

El esfuerzo a la fluencia debe determinarse mediante el ensayo de barras de diámetro completo.

Para barras, alambres y mallas con una resistencia a la fluencia especificada de  $f_y$  mayor a 4200 Kg./cm<sup>2</sup>,  $f_y$  debe ser el esfuerzo que corresponde a una deformación de 0.35%.

#### Varillas Corrugadas

Debe aplicarse las normas NTC 161 (3ª revisión) para acero liso, y NTC 248 (5ª revisión) (ASTM A 615) y NTC 2289 (4ª revisión) (ASTM A 706) para aceros corrugados. Los requisitos del ensayo de doblamiento para todos los tamaños de barras desde No. 3 hasta No. 11 deben basarse en dobles a 1800 de barras de tamaño completo alrededor de pasadores con los diámetros especificados en la siguiente tabla.

Adicionalmente, el contratista de obra deberá tener en cuenta los siguientes aspectos:

#### Suministro y almacenamiento

Todo envío de acero de refuerzo que llegue al sitio de la obra o al lugar donde vaya a ser doblado deberá estar identificado con etiquetas en la fábrica que indique el grado del acero y el lote o colada correspondiente.

Las varillas se transportarán y almacenarán en forma ordenada y no deberán colocarse directamente sobre el piso. Asimismo, deberán agruparse y marcarse debidamente de acuerdo con el tamaño, forma y tipo de refuerzo.

Planos y despieces. El refuerzo mostrado en los Planos indica la localización y las formas típicas de las varillas requeridas en la obra. En caso necesario durante la ejecución del trabajo, la INTERVENTORIA suministrará al Contratista cartillas de despiece, en los cuales se indicará en detalle la figuración y disposición del refuerzo.

Los despieces del refuerzo se harán de forma tal que se ajuste a las juntas de construcción, contracción y expansión mostradas en los planos o requeridas por la INTERVENTORIA. A menos que se indique lo contrario, las dimensiones mostradas en los planos del refuerzo indicarán las distancias hasta los ejes o centros de las varillas y las dimensiones mostradas en las cartillas de despiece indicarán las distancias entre las superficies externas de las varillas.

#### Doblaje

Las varillas de refuerzo deberán ser dobladas de acuerdo con los requisitos establecidos en la sección pertinente de las normas NSR 10. Cuando el refuerzo esté a cargo de un proveedor cuyas

instalaciones se encuentren fuera de la obra, el Contratista deberá suministrar y mantener en el sitio de la obra y por su cuenta, una máquina dobladora y una existencia adecuada de varillas de refuerzo con el fin de suministrar oportunamente el refuerzo que llegue a requerirse por cambios o adiciones en las estructuras.

Cuando se dobla una varilla, se debe cumplir con un diámetro mínimo de doblado y con una longitud mínima del extremo doblado. El primero nos garantiza que se pueda doblar la barra sin fisuras, y el segundo, asegura un adecuado anclaje del refuerzo en el concreto. Para verificar lo anteriormente dicho se tienen en cuenta la Tabla C.7.2 — Diámetros mínimos de doblado.

**TABLA C.7.2 — DIÁMETROS MÍNIMOS DE DOBLADO**

Diámetro de las barras	Diámetro mínimo de doblado
No. 3 (3/8") ó 10M (10 mm) a	$6d_b$
No. 8 (1") ó 25M (25 mm)	
No. 9 (1-1/8") ó 30M (30 mm), No. 10 (1-1/4") ó 32M (32 mm) y	$8d_b$
No. 11 (1-3/8") ó 36M (36 mm)	
No. 14 (1-3/4") ó 45M (45 mm) y	$10d_b$
No. 18 (2-1/4") ó 55M (55 mm)	

Fuente: NSR-10. Colocación

El refuerzo se colocará con exactitud según lo indiquen los planos y deberá asegurarse firmemente en las posiciones indicadas de manera que no sufra desplazamiento durante la colocación y fraguado del concreto. El refuerzo deberá mantenerse en su posición correcta por medio de bloques pequeños de concreto, silletas de acero, espaciadores, ganchos o cualesquiera otros soportes de acero, aprobados por la INTERVENTORIA.

Donde las varillas de refuerzo se crucen, éstas deberán unirse con alambre amarrado firmemente alrededor del cruce.

Sin embargo, cuando el espaciamiento entre las varillas sea inferior a 30 cm en ambas direcciones, solo se requerirá que se amarre cada tercera varilla. El alambre para amarre de cruces y los soportes de acero estarán sujetos a los mismos requisitos referentes a recubrimiento de concreto para refuerzo y por lo tanto no se permitirá que sus extremos queden expuestos en las superficies del concreto.

En el momento de su colocación, el refuerzo y los soportes metálicos deberán estar libres de escamas, polvo, lodo, pintura, aceite o cualquiera otra materia extraña que pueda perjudicar su adherencia con el concreto.

Las varillas de refuerzo se colocarán en tal forma que quede una distancia libre de por lo menos 2.5 cm entre éstas y los pernos de anclaje o elementos metálicos embebidos. A menos que los planos o la INTERVENTORIA indiquen lo contrario, deberán obtenerse los recubrimientos mínimos especificados en la norma ACI. Se aplicarán las siguientes tolerancias en la colocación del acero de refuerzo:

Desviación en el espesor del recubrimiento

Con recubrimiento igual o inferior a 5 cm: 1/2 cm

Con recubrimiento superior a 5 cm: 1 cm

Desviación en los espaciamientos prescritos: 2.5 cm

## Traslapos y uniones

Los traslapos y uniones de las varillas de refuerzo deberán cumplir con los requisitos de la norma NSR 10 y se harán en los sitios mostrados en los planos o donde lo indique la INTERVENTORÍA.

Los traslapos se localizarán de acuerdo con las juntas del concreto, y en forma tal que se evite el uso de varillas de longitudes superiores a 12 metros. El Contratista podrá introducir traslapos y uniones adicionales en sitios diferentes a los mostrados en los planos, siempre y cuando que dichas modificaciones sean aprobadas por la INTERVENTORÍA, que los traslapos y uniones en varillas adyacentes queden alternados según lo exija la INTERVENTORÍA y que el costo del refuerzo adicional que se requiera sea por cuenta del Contratista. Las longitudes de los traslapos de las varillas de refuerzo serán las que se indiquen en los planos de construcción, o las que determine la INTERVENTORÍA, sin embargo, previa aprobación de la INTERVENTORÍA, el Contratista podrá reemplazar las uniones traslapadas por uniones soldadas que cumplan con los requisitos establecidos en las normas, siempre y cuando el costo de dicho reemplazo sea por cuenta del Contratista.

## Cuantificación del acero de refuerzo

Para la cuantificación del acero de refuerzo instalado en obra, se deberán tener en cuenta las longitudes del acero utilizado, de acuerdo con los despieces plasmados en los planos estructurales y las dimensiones nominales de las barras, definidas en la NSR-10, en la Tabla C.3.5.3-2, Dimensiones nominales de las barras de refuerzo.

**TABLA C.3.5.3-2**  
**DIMENSIONES NOMINALES DE LAS BARRAS DE REFUERZO**  
**(Diámetros basados en octavos de pulgada)**

Designación de la barra (véase la nota)	Diámetro de referencia en pulgadas	DIMENSIONES NOMINALES			Masa kg/m
		Diámetro mm	Area mm <sup>2</sup>	Perímetro mm	
No. 2	1/4"	6.4	32	20.0	0.250
No. 3	3/8"	9.5	71	30.0	0.560
No. 4	1/2"	12.7	129	40.0	0.994
No. 5	5/8"	15.9	199	50.0	1.552
No. 6	3/4"	19.1	284	60.0	2.235
No. 7	7/8"	22.2	387	70.0	3.042
No. 8	1"	25.4	510	80.0	3.973
No. 9	1-1/8"	28.7	645	90.0	5.060
No. 10	1-1/4"	32.3	819	101.3	6.404
No. 11	1-3/8"	35.8	1006	112.5	7.907
No. 14	1-3/4"	43.0	1452	135.1	11.380
No. 18	2-1/4"	57.3	2581	180.1	20.240

Nota: El No. de la barra indica el número de octavos de pulgada del diámetro de referencia

## Materiales y Equipo

Barras de refuerzo  $\geq 1/2"$  de 420 MPa  
Alambre negro No.16-18  
Tronzadora  
Dobladora

## Unidad de medida y pago

Se pagará por (KG) de refuerzo debidamente colocado en la estructura. El acero de refuerzo deberá cumplir con las características técnicas exigidas por la NSR-10, para las barras de refuerzo estructural. El acero a pagar será recibido a satisfacción por la interventoría.

## 2.3 ESTRUCTURA METALICA

### 2.3.1 ESTRUCTURA METÁLICA CON PERFILES ESPECIALES

#### Descripción de la actividad

El ítem incluye la, revisión y verificación de dimensiones reales en obra de los elementos metálicos, de concreto o mampostería que sean la base para la fabricación, armado, ensamble y montaje de la estructura.

- Consultar detalles de Planos Estructurales, y arquitectónicos.
- Elaborar planos de taller previa verificación de medidas requeridas para la fabricación y montaje.
- Supervisar durante la fabricación en planta todos los procesos (corte, cepillado, soldadura, etc.).
- Terminado el trabajo de planta, aplicar una capa de anticorrosivo del tipo especificado y transportar a la obra.
- Proceder al montaje, previa verificación topográfica de los puntos de arranque de la estructura, realizando todos los anclajes, empalmes y trabajos que sean necesarios para el ensamble y estabilidad de la estructura, manteniendo todas las medidas de prevención relacionadas con la manipulación de elementos pesados en altura, manejo de equipos eléctricos de alta demanda de energía como los soldadores, control de ruido y residuos de construcción, etc.
- Controlar alineación y plomos de todos los componentes.
- Inspeccionar soldaduras y fijaciones.
- Limpiar, resanar y aplicar la segunda capa de anticorrosivo y la pintura de acabado

#### Materiales y Equipo

Anticorrosivo  
Thiner comercial  
Acero A500-C  
Electrodo

#### Unidad de medida y pago

Se pagará por (KG) de estructura metálica con perfiles especiales debidamente instalado.

## 3. INSTALACIONES

### 3.1 INSTALACIONES HIDRÁULICAS

#### 3.1.1 ACOMETIDA HIDRÁULICA A TANQUE ENTERRADO

#### Descripción de la actividad

Se ejecutará esta actividad, de acuerdo a los detalles indicados en los planos de instalaciones hidráulicas a tanque enterrado, serán realizados con el equipo adecuado y el personal especializado



a fin de llevar a buen término el correcto cumplimiento de los trabajos de manera que garantice el perfecto funcionamiento de los sistemas.

Todas las tuberías se cortarán exactamente a las dimensiones establecidas en los planos de instalaciones hidráulicas, y se colocará en el sitio sin necesidad de forzarla ni doblarla, la tubería se instalará en forma que no se contraiga o se dilate libremente sin deterioro para ningún otro trabajo ni para sí mismo.

### **Materiales y Equipo**

Tubo PVC de presión  
Codo PVC de presión  
Limpiador removedor  
Soldadura líquida  
Tee de presión

### **Unidad de medida y pago**

Se pagará por (ML) de acometida hidráulica a tanque enterrado debidamente instalado.

### **3.1.2 RED DE DISTRIBUCIÓN 1"**

#### **Descripción de la actividad**

Las tuberías para la red de presión, serán en PVC según se indique en los planos respectivos. Hay que evitar que la tubería se golpee al colocarlas pues los choques son perjudiciales (rotura, rasuras, abolladura, etc.)

Antes de que cualquier tubo sea colocado, será cuidadosamente inspeccionado en cuanto a defectos. Ningún tubo que este rayado o que muestre defectos prohibidos por las especificaciones de construcción podrá ser colocado. Los tubos, válvulas y demás accesorios deben ser cuidadosamente limpiados de cualquier materia extraña que pueda haberse introducido durante o antes de la colocación. Cada extremo del tubo deberá mantenerse taponado siempre.

### **Materiales y Equipo**

Tubo PVC 1" de presión  
Codo PVC 1" de presión  
Limpiador removedor  
Soldadura líquida  
Tee de 1" de presión

### **Unidad de medida y pago**

Se pagará por (ML) de red de distribución de 1" debidamente instalada.

### **3.1.2 RED DE DISTRIBUCIÓN 3/4"**

#### **Descripción de la actividad**



Las tuberías para la red de presión, serán en PVC según se indique en los planos respectivos. Hay que evitar que la tubería se golpee al colocarlas pues los choques son perjudiciales (rotura, rasuras, abolladura, etc.)

Antes de que cualquier tubo sea colocado, será cuidadosamente inspeccionado en cuanto a defectos. Ningún tubo que este rayado o que muestre defectos prohibidos por las especificaciones de construcción podrá ser colocado. Los tubos, válvulas y demás accesorios deben ser cuidadosamente limpiados de cualquier materia extraña que pueda haberse introducido durante o antes de la colocación. Cada extremo del tubo deberá mantenerse taponado siempre.

#### **Materiales y Equipo**

Tubo PVC 3/4" de presión  
Codo PVC 3/4" de presión  
Limpiador removedor  
Soldadura líquida  
Tee de 3/4" de presión

#### **Unidad de medida y pago**

Se pagará por (ML) de red de distribución de 3/4" debidamente instalada.

### **3.1.4 REGISTROS 1"**

#### **Descripción de la actividad**

Cada instalación interna contendrá los registros de control necesarias para obturar el flujo de agua de acuerdo a las necesidades de uso, mantenimiento y operación del sistema. Igualmente, cada sistema contendrá registros de control principal para realizar corte de agua por áreas, de acuerdo a las necesidades de operación y funcionamiento.

#### **Materiales y Equipo**

Adaptador hembra PVC de 1"  
Codo PVC 1" de presión  
Registro de palanca de 1"  
Cinta teflón

#### **Unidad de medida y pago**

Se pagará por (UND) de registro de 1" debidamente instalada.

### **3.1.5 REGISTROS 3/4"**

#### **Descripción de la actividad**

Cada instalación interna contendrá los registros de control necesarias para obturar el flujo de agua de acuerdo a las necesidades de uso, mantenimiento y operación del sistema. Igualmente, cada sistema contendrá registros de control principal para realizar corte de agua por áreas, de acuerdo a las necesidades de operación y funcionamiento.

### **Materiales y Equipo**

Adaptador hembra PVC de 3/4"  
Codo PVC 3/4" de presión  
Registro de palanca de 3/4"  
Cinta teflón

### **Unidad de medida y pago**

Se pagará por (UND) de registro de 3/4" debidamente instalada.

### **3.1.6 PUNTOS HIDRAULICOS**

#### **Descripción de la actividad**

El punto hidráulico comprende el tramo vertical desde el codo a nivel de piso o techo (incluyéndolos), hasta las conexiones a las griferías de los aparatos sanitarios.

- Se utilizará tubería y accesorios de PVC presión en diámetro de 1/2". Las uniones se harán mediante soldadura PVC.
- Antes de aplicarse la soldadura se limpiará el extremo del tubo y la campana del accesorio con limpiador removedor, aunque las superficies aparentemente se encuentren limpias.
- Las tuberías y accesorios deberán cumplir las normas ICONTEC para su construcción e instalación.

### **Materiales y Equipo**

Tubería PVC de 1/2" de presión  
Tubería PVC de 3/4" de presión  
Codo PVC 3/4" de presión  
Codo PVC 1/2" de presión  
Limpiador removedor  
Soldadura líquida

### **Unidad de medida y pago**

Se pagará por (UND) de Puntos hidráulicos debidamente instalados.

### **3.1.7 ASPERSORES DE RIEGOS**

#### **Descripción de la actividad**

Consiste en el suministro de aspersor de riego del tipo agrícola y accesorios que permitan el acople hermético. Contará con juntas de rotación de alta resistencia y dos boquillas, una principal y otra secundaria (deflectora o tapón) que permite el movimiento de este.

### **Materiales y Equipo**

Aspersor agrícola

### **Unidad de medida y pago**

Se pagará por (UND) de Aspensor de riego debidamente instalado.

### 3.1.8 TANQUE ENTERRADO 4.000 LITROS

#### Descripción de la actividad

Esta actividad se refiere a la instalación del concreto para los muros, y losas superior e inferior del tanque subterráneo, según la localización y dimensiones expresadas en los Planos Estructurales. Se utilizará formaleta de madera, o metálica. Al instalarla deberá estar debidamente plomada, acodalada y nivelada, condición que deberá ser verificada por la Interventoría; se utilizará algún tipo de sustancia como desencofrante para evitar daños en la estructura al momento de retirarla. Para el desarrollo de esta actividad se deberán tener en cuenta los siguientes pasos:

- Localizar la ubicación, las dimensiones y características de armado del tanque subterráneo.
- Figurar el refuerzo de muros y losas del tanque subterráneo.
- Armar el refuerzo del tanque subterráneo, según los detalles del acero, establecidos en los planos estructurales.
- Disponer de formaleta para el encofrado.
- Localizar la formaleta teniendo como guía los ejes de construcción, se colocan a plomo los tableros o testeros en las orillas, y se clavan listones en la parte superior para que el ancho se mantenga uniforme.
- Clavar y arriostrar el encofrado en las orillas para que resistan el empuje lateral del hormigón durante al vaciarlo.
- Se marcan los niveles, para darle la altura requerida.
- Se funde primero la losa inferior, luego los muros y finalmente la losa superior. Durante el proceso de vaciado se debe vibrar el concreto.
- Golpear con una maceta de caucho mediante la formaleta, para extraer el aire atrapado dentro del concreto.
- Se nivela se empareja el concreto, al finalizar el vaciado.
- Recién inicie el fraguado del concreto se inicia el proceso de curado, mediante la aplicación de antisol de SIKA o similar.

#### Materiales y Equipos.

Para el desarrollo de esta actividad se requiere:

- Concreto de 21 MPA
- Antisol de SIKA o similar
- Puntillas, plomada, tablillas y listones.
- Formaleta de encofrado
- Vibrador de concreto
- Maceta de caucho
- Andamio tubular.
- Tablones

#### Unidad de medida y pago

Se medirá y se pagará por Unidad (UND) de tanque enterrado de 4000 litros, instalado y aceptado por la Interventoría, previa verificación del cumplimiento de los resultados en los ensayos, de las tolerancias para aceptación y de los requisitos mínimos de acabados.



### 3.1.9 MOTOBOMBA (INCLUYE HIDRONEUMATICO)

#### Descripción de la actividad

Un sistema hidroneumático es un equipo que asociado a una reserva de agua suficiente, es capaz de suministrar agua en la cantidad y presión necesaria en una instalación determinada.

La instalación se la realizará utilizando mano de obra calificada y siguiendo el manual dispuesto para ello, así mismo cumplirá con los certificados de calidad y garantía respectivos aprobados por la interventoría quien se encargará de supervisar la correcta instalación y funcionamiento de todo el sistema hidroneumático.

#### Materiales y Equipos.

Motobomba 1.5 HP  
Hidroneumático

#### Unidad de medida y pago

Se medirá y se pagará por Unidad (UND) de Motobomba e hidroneumático, instalado y aceptado por la Interventoría, previa verificación del cumplimiento de los resultados en los ensayos, de las tolerancias para aceptación y de los requisitos mínimos de acabados.

### 3.2 INSTALACIONES SANITARIAS Y AGUAS LLUVIAS

#### 3.2.1 PUNTOS SANITARIOS

#### Descripción de la actividad

Deberá utilizarse tubería y accesorios PVC sanitaria de marca con sello de calidad. Las uniones se harán con soldadura líquida previo tratamiento con limpiador removedor. Toda tubería de desagüe, debe entregarse debidamente probada a la Interventoría, antes de rellenar o cubrir garantizando así su perfecta estanqueidad. Las pruebas deberán hacerse taponando cada uno de los ramales de descarga y llenando la tubería de agua para verificar el nivel de estanqueidad. Cuando se presenten fugas, deberán corregirse y repetir nuevamente la prueba hasta entregar a satisfacción.

- Consultar Planos Arquitectónicos y verificar localización.
- Consultar Proyecto de redes Sanitarias.
- Localizar en lugares señalados en planos, considerando la posición de desagües definida de acuerdo al tipo de aparato.
- Ubicar la tubería y presentarla sin soldar para autorización de la interventoría.
- Proceder con la soldadura de tuberías y accesorios.
- Verificar instalación y funcionamiento para aprobación
- Realizar prueba de estanqueidad y reparaciones necesarias. Repetir la prueba si es necesario.

#### Materiales y Equipos.

Limpiador removedor  
Soldadura Liquida  
Tubo PVC sanitario 2"  
Tubo PVC sanitario 3"  
Codo 45 PVC sanitario de 3"  
Codo 22 PVC sanitario de 2"

### **Unidad de medida y pago**

Se medirá y se pagará por Unidad (UND) de Punto sanitario, instalado y aceptado por la Interventoría, previa verificación del cumplimiento de los resultados en los ensayos, de las tolerancias para aceptación y de los requisitos mínimos de acabados.

### **3.2.2 COLECTORES 4”**

#### **Descripción de la actividad**

Consiste en el suministro e instalación de tubería PVC SANITARIA de 4” para cada uno de los puntos de acuerdo con el diámetro establecido en los planos de diseño, necesarios para la construcción de cada uno de los tramos que constituyen la red de desagüe, conforme con los trazados y dimensiones establecidos en los planos de diseño. El material a utilizar en tubería corresponde a PVC y deberá cumplir con lo establecido en la norma.

#### **Materiales y Equipos.**

Limpiador removedor  
Soldadura Liquida  
Tubo PVC sanitario 4”  
Codo 45 PVC sanitario de 4”

### **Unidad de medida y pago**

Se medirá y se pagará por metro lineal (ML) de colectores de 4”, instalado y aceptado por la Interventoría, previa verificación del cumplimiento de los resultados en los ensayos, de las tolerancias para aceptación y de los requisitos mínimos de acabados.

### **3.2.3 COLECTORES 3”**

#### **Descripción de la actividad**

Consiste en el suministro e instalación de tubería PVC SANITARIA de 3” para cada uno de los puntos de acuerdo con el diámetro establecido en los planos de diseño, necesarios para la construcción de cada uno de los tramos que constituyen la red de desagüe, conforme con los trazados y dimensiones establecidos en los planos de diseño. El material a utilizar en tubería corresponde a PVC y deberá cumplir con lo establecido en la norma.

#### **Materiales y Equipos.**

Limpiador removedor  
Soldadura Liquida  
Tubo PVC sanitario 3”  
Codo 45 PVC sanitario de 3”

### **Unidad de medida y pago**

Se medirá y se pagará por metro lineal (ML) de colectores de 3”, instalado y aceptado por la Interventoría, previa verificación del cumplimiento de los resultados en los ensayos, de las tolerancias para aceptación y de los requisitos mínimos de acabados.

### 3.2.4 BAJANTES AN

#### Descripción de la actividad

Consiste en el suministro e instalación de tubería Bajantes AN para cada uno de los puntos de acuerdo con el diámetro establecido en los planos de diseño, necesarios para la construcción de cada uno de los tramos que constituyen la red de bajantes, conforme con los trazados y dimensiones establecidos en los planos de diseño. El material a utilizar en tubería corresponde a PVC y deberá cumplir con lo establecido en la norma.

#### Materiales y Equipos.

Limpiador removedor  
Soldadura Liquida  
Tubo PVC sanitario 3"  
Codo 45 PVC sanitario de 3"

#### Unidad de medida y pago

Se medirá y se pagará por metro lineal (ML) de bajantes AN, instalado y aceptado por la Interventoría, previa verificación del cumplimiento de los resultados en los ensayos, de las tolerancias para aceptación y de los requisitos mínimos de acabados.

### 3.2.5 VENTILACIONES Y REVENTILACIONES

#### Descripción de la actividad

Para las bajantes de aguas negras se utilizarán tuberías y accesorios de PVC Sanitaria. En este capítulo se incluyen los tramos principales de desagüe dentro de las unidades sanitarias. En caso de ser necesario instalar pases en la estructura, se debe solicitar el concepto del Ingeniero calculista. Para ventilaciones y reventilaciones se utilizará tubería de PVC Liviana.

Todas las tuberías de desagüe horizontal para aguas negras, tendrán tuberías de reventilación colocadas al pie de las bajantes, y en la prolongación posterior del tramo horizontal saliendo a la atmósfera sobre el techo. Cuando en los planos se indiquen reventilación de ramales interiores o de aparatos, se instalará al lado de la conexión de desagüe, con el brazo de 45° por encima del piso, desde el cual se saca la tubería de reventilación hacia el techo, según sea el caso, pasando por un lado, en forma que no interfiera con gabinetes, jaboneras ni otros elemento o accesorios.

Todos los tubos de reventilación rematarán en el techo a un mínimo de 0.30 m del nivel de la cubierta con un sifón invertido. Todas las tuberías de ventilación y reventilación para los desagües estarán sujetas enteramente a todas las normas de calidad, fabricación, armada, soportes y demás requisitos de trabajo, excepto los de prueba, indicados para las demás tuberías.

#### Materiales y Equipos.

TEE PVC 2"2"2"  
Limpiador removedor  
Soldadura Liquida  
Codo reventilado de 4"x2"  
Tubo de ventilación de 2"

#### Unidad de medida y pago

Se medirá y se pagará por metro lineal (ML) de ventilaciones y reventilaciones, instalado y aceptado por la Interventoría, previa verificación del cumplimiento de los resultados en los ensayos, de las tolerancias para aceptación y de los requisitos mínimos de acabados.

### **3.2.6 TRAGANTES ALL 4"**

#### **Descripción de la actividad**

Todos los materiales a emplearse en la construcción de las obras de este ítem serán suministrados por el contratista. Estas obras serán construidas siguiendo los lineamientos de los planos proporcionados al contratista y siguiendo las instrucciones del Ingeniero Supervisor de la Obra. Cualquier cambio que sea necesario efectuar durante la construcción deberá ser consultado y aprobado por el Ingeniero Supervisor. Los materiales a emplearse deberán cumplir con las especificaciones que se detallan en los artículos siguientes

#### **Materiales y Equipos.**

Canastilla de 4"

#### **Unidad de medida y pago**

Se medirá y se pagará por Unidad (UND) de tragantes de aguas lluvias, instalado y aceptado por la Interventoría, previa verificación del cumplimiento de los resultados en los ensayos, de las tolerancias para aceptación y de los requisitos mínimos de acabados.

### **3.2.7 BAJANTES ALL 4"**

#### **Descripción de la actividad**

Se utilizará tubería y accesorios de PVC Sanitaria para las redes de aguas residuales (tramos horizontales, desvíos y bajantes). Para las redes de aguas lluvias se instalará tubería PVC Sanitaria (tramos horizontales, desvíos y bajantes).

#### **Materiales y Equipos.**

Limpiador removedor  
Soldadura líquida  
Unión PVC sanitaria D=4"  
Tubo de ventilación D=4"

#### **Unidad de medida y pago**

Se medirá y se pagará por Metro Lineal (ML) de bajantes de aguas lluvias 4", instalado y aceptado por la Interventoría, previa verificación del cumplimiento de los resultados en los ensayos, de las tolerancias para aceptación y de los requisitos mínimos de acabados.

### **3.2.8 RED ALL 4"**

#### **Descripción de la actividad**

Las tuberías y accesorios para las redes de aguas lluvias se suministrarán e instalarán como está indicado en los planos y serán de buena calidad en materiales y trabajo como se requiera para las instalaciones de redes de aguas lluvias. Las canales y bajantes para aguas lluvias llenarán los mismos requisitos de las bajantes de aguas negras en lo relacionado con desvíos de amortiguamiento de caída, soportes y codos de entrega.

### **Materiales y Equipos.**

Limpiador removedor  
Soldadura líquida  
Codo sanitario PVC de 4"  
Tubo PVC sanitario de 4"

### **Unidad de medida y pago**

Se medirá y se pagará por Metro Lineal (ML) de red de aguas lluvias 4", instalado y aceptado por la Interventoría, previa verificación del cumplimiento de los resultados en los ensayos, de las tolerancias para aceptación y de los requisitos mínimos de acabados.

## **3.2.9 CAJA DE INSPECCIÓN**

### **Descripción de la actividad**

El fondo de la excavación destinada a las cajas de inspección, se cubre con una capa de recebo compactado de 10 centímetros de espesor sobre la cual se funde una base de concreto simple de 2.000 PSI, de Cinco (5) centímetros de espesor. Las paredes se construyen con ladrillo tolete recocido, el cual se pega con mortero 1:4 y se reviste interiormente con una capa de mortero 1:4 de 2 centímetros de espesor. Sobre la base de la cámara se constituyen las bateas o cañuelas, de profundidad igual a 1/3 de diámetro del tubo de salida y en la dirección del flujo, con un 5% de pendiente. Las cotas clave son suministradas al Contratista con anterioridad a la iniciación de la obra. Las cajas de inspección se cierran con tapas de concreto reforzado de 3.000 PSI; hierro: 4 D=½" en ambos sentidos, las cuales están provistas de un marco en ángulo y dos argollas en acero de media pulgada de diámetro.

### **Materiales y Equipos.**

Varilla de acero corrugada  
Ladrillo rosado  
Concreto de 17.5 MPA  
Mortero baja permeabilidad de 17.5 MPA

### **Unidad de medida y pago**

Se medirá y se pagará por Unidad (UND) de Caja de inspección, instalado y aceptado por la Interventoría, previa verificación del cumplimiento de los resultados en los ensayos, de las tolerancias para aceptación y de los requisitos mínimos de acabados.

## **3.2.10 COMBO SANITARIO BAÑOS**

### **Descripción de la actividad**

Suministro, transporte e instalación de sanitario, lavamanos e incrustaciones en los baños de acuerdo con la localización y las especificaciones contenidas dentro de los planos arquitectónicos y de detalle. Incluye todo lo necesario para su perfecta instalación y puesta en funcionamiento. Serán aparatos nuevos, de primera calidad. La instalación del sanitario, lavamanos e incrustaciones se hará cumpliendo las instrucciones de la casa fabricante.

### **Materiales y Equipos.**

Sanitario  
Lavamanos

Incrustaciones

### Unidad de medida y pago

Se medirá y se pagará por Unidad (UND) de Combo sanitario baños, instalado y aceptado por la Interventoría, previa verificación del cumplimiento de los resultados en los ensayos, de las tolerancias para aceptación y de los requisitos mínimos de acabados.

### 3.2.11 REJILLAS DE PISO

#### Descripción de la actividad

Suministro e instalación de rejillas de piso, de acuerdo con la localización y las especificaciones contenidas dentro de los Planos Arquitectónicos e Hidráulicos.

- Consultar Planos Arquitectónicos y verificar localización.
- Consultar Proyecto Sanitario.
- Localizar en lugares señalados en planos.
- Realizar instalación siguiendo todas las indicaciones del fabricante.
- Dejar rejilla perfectamente nivelada sin sobresalir del piso.
- Emboquillar con cemento blanco. Verificar instalación y funcionamiento para aprobación.

#### Materiales y Equipos.

Rejilla corriente de 2”  
Cemento Blanco

### Unidad de medida y pago

Se medirá y se pagará por Unidad (UND) de Rejillas de piso, instalado y aceptado por la Interventoría, previa verificación del cumplimiento de los resultados en los ensayos, de las tolerancias para aceptación y de los requisitos mínimos de acabados.

### 3.3 INSTALACIONES ELECTRICAS Y DE DATOS

#### 3.3.1 TABLERO TRIFASICO DE 12 CKTS PARA ALUMBRADO

#### Descripción de la actividad

Se realizará la actividad de tablero trifásico de 12 circuitos para alumbrado, se debe tener en cuenta que su ubicación guarde las distancias de seguridad aplicables según la normatividad existente del reglamento técnico de instalaciones eléctricas.

- Consultar planos arquitectónicos y eléctricos para verificar la localización.
- Consultar y cumplir con especificaciones y reglamentos del comercializador local
- Someter muestras a aprobación de la interventoría
- Revisión, pruebas y aceptación por parte de la interventoría
- Debe seguir los procedimientos de instalación del fabricante

#### Materiales y Equipos.

Tablero trifásico con tapa esp totalizador  
Termomagnético de 2x20 amp  
Termomagnético de 1x20 amp

### **Unidad de medida y pago**

Se medirá y se pagará por Unidad (UND) de Tablero trifásico de 12 CKTS para alumbrado, instalado y aceptado por la Interventoría, previa verificación del cumplimiento de los resultados en los ensayos, de las tolerancias para aceptación y de los requisitos mínimos de acabados.

### **3.3.2 ACOMETIDA 3#6 + 1#8 AWG DUCTO 1 1/4" PVC**

#### **Descripción de la actividad**

Este ítem se refiere a la instalación de cable # 6 y Alambre # 8 AWG para acometidas, los cuales se encuentran indicado en los planos, incluye materiales, de acuerdo con los planos, en las especificaciones particulares o por la interventoría.

- Revisar el plano eléctrico de primer nivel
- Realizar el replanteo de la acometida eléctrica.
- Verificar la distribución y solicitar aprobación por parte de interventoría.
- Realizar la instalación, teniendo en cuenta que los ductos queden protegidos del ingreso de agentes externos a su interior.
- Durante el vaciado del antepiso se debe verificar, que los ductos no se desencajen de los codos, ni que se desplacen de su ubicación inicial.
- Una vez fundido el antepiso, verificar que los ductos que queden expuestos, no se hayan partido, desplazado ni abollado. Caso contrario, realizar la reparación.

#### **Materiales y Equipos.**

Se requiere para esta actividad cable #6 y Alambre #8 AWG, ducto 1 1/4" PVC y herramienta menor  
**Unidad de medida y pago**

La acometida se pagará por metro lineal (ML) según corresponda el diámetro y calibre. El precio unitario al que se pagará será el consignado en el contrato. El costo incluye: Materiales, Equipo, Mano de obra y Transporte dentro y fuera de la obra. La medida se calculará sobre los Planos de Instalaciones Eléctricas y de comunicaciones.

### **3.3.3 DUCTO PVC DE 1" DATOS**

#### **Descripción de la actividad**

Este ítem se refiere al suministro e instalación ductos para red de datos, de la referencia relacionada, ubicadas y fijadas en los sitios indicados en los planos eléctricos de la edificación y al cual se le deberá realizar la prueba de funcionamiento por parte de contratista e interventoría.

#### **Materiales y equipo**

Para el desarrollo de esta actividad se requiere de Tubo PVC de 1", equipo y herramienta menor.

#### **Unidad de medida y pago**

La unidad de medida será el metro lineal (ML), correspondiente al ducto PVC de 1" datos, de las referencias indicadas en los planos eléctricos, instalado y puesto en funcionamiento por parte del contratista, y recibida y aprobada por la interventoría de la obra.

### **3.3.4 SALIDA ALUMBRADO EMT**

#### **Descripción de la Actividad**

La especificación se refiere al suministro e instalación de salida alumbrado EMT.

#### **Materiales y Equipos.**

Caja EMT redonda  
Caja EMT 4X2  
Terminal EMT ½”  
Plafón  
Codos EMT ½”  
Tubo EMT de ½”  
Alambre # 12 AWG  
Alambre # 14 AWG  
Apagador sencillo

#### **Unidad de medida y pago**

La medida, para efectos de pago, será por unidad (und). Los trabajos que cubre esta especificación le serán pagados al contratista de acuerdo con la medida descrita en el presupuesto, Es requisito para el pago, la ejecución de los trabajos de acuerdo con esta especificación y el recibo de los mismos a satisfacción de la interventoría. Este precio deberá incluir todos los costos de mano de obra, accesorios, materiales, transporte y demás costos directos e indirectos para la entrega a satisfacción.

#### **3.3.5 SALIDA ALUMBRADO 110V**

#### **Descripción de la Actividad**

La especificación se refiere al suministro e instalación de salida alumbrado 110V.

#### **Materiales y Equipos.**

Tubo Conduit PVC 1/2”  
Alambre AWG THHN # 12 x m  
Caja 4x2 PVC  
Codo PVC ½”  
Terminales PVC de ½”  
Cinta aislante scot 3m  
Toma levitón  
Alambre # 14 AWG  
Caja octogonal PVC

#### **Unidad de medida y pago**

La medida, para efectos de pago, será por unidad (und). Los trabajos que cubre esta especificación le serán pagados al contratista de acuerdo con la medida descrita en el presupuesto, Es requisito para el pago, la ejecución de los trabajos de acuerdo con esta especificación y el recibo de los mismos a satisfacción de la interventoría. Este precio deberá incluir todos los costos de mano de obra, accesorios, materiales, transporte y demás costos directos e indirectos para la entrega a satisfacción.

#### **3.3.6 SALIDA CONMUTABLE**

#### **Descripción de la actividad**

La especificación se refiere al suministro e instalación de salida Conmutable.

### **Materiales y Equipos.**

Tubo conduit PVC 1/2"  
Cajas 4x2 pvc  
Alambre AWG THHN # 12 x m  
Alambre AWG THHN #14 x m  
Cinta aislante scot 3m  
Terminal PVC 1/2"

### **Unidad de medida y pago**

La medida, para efectos de pago, será por unidad (und). Los trabajos que cubre esta especificación le serán pagados al contratista de acuerdo con la medida descrita en el presupuesto, Es requisito para el pago, la ejecución de los trabajos de acuerdo con esta especificación y el recibo de los mismos a satisfacción de la interventoría. Este precio deberá incluir todos los costos de mano de obra, accesorios, materiales, transporte y demás costos directos e indirectos para la entrega a satisfacción.

### **3.3.7 SALIDA TOMA 110 V**

#### **Descripción de la Actividad**

La especificación se refiere al suministro e instalación de salida tomacorriente 110V.

### **Materiales y Equipos.**

Tubo conduit PVC 1/2"  
Unión PVC 1/2"  
Alambre AWG THHN # 12 x m  
Alambre AWG THHN #14 x m  
Adaptador  
terminal conduit 1/2". Caja galvanizada D= 4x4 calibre #20  
Suplemento  
Toma corriente polo a tierra 15 amp, color blanco.  
Curva 45 PVC 1/2"  
Cinta aislante scot 3m  
Terminal PVC 1/2"

### **Unidad de medida y pago**

La medida, para efectos de pago, será por unidad (und). Los trabajos que cubre esta especificación le serán pagados al contratista de acuerdo con la medida descrita en el presupuesto, Es requisito para el pago, la ejecución de los trabajos de acuerdo con esta especificación y el recibo de los mismos a satisfacción de la interventoría. Este precio deberá incluir todos los costos de mano de obra, accesorios, materiales, transporte y demás costos directos e indirectos para la entrega a satisfacción.

### **3.3.8 SALIDA TOMA 110 EMT**

#### **Descripción de la Actividad**

La especificación se refiere al suministro e instalación de salida toma 110 EMT.

### **Materiales y Equipos.**



Alambre AWG THHN # 12 x m  
Cinta aislante scot 3m  
Terminal EMT 1/2"  
Unión EMT 1/2"  
Toma 110 V polo a tierra  
Tubo EMT 1/2"  
Grapas metálicas  
Chazo  
Tornillos

### **Unidad de medida y pago**

La medida, para efectos de pago, será por unidad (und). Los trabajos que cubre esta especificación le serán pagados al contratista de acuerdo con la medida descrita en el presupuesto, Es requisito para el pago, la ejecución de los trabajos de acuerdo con esta especificación y el recibo de los mismos a satisfacción de la interventoría. Este precio deberá incluir todos los costos de mano de obra, accesorios, materiales, transporte y demás costos directos e indirectos para la entrega a satisfacción.

### **3.3.9 SALIDA TV O TF**

#### **Descripción de la Actividad**

La especificación se refiere al suministro e instalación de salida TV O TF.

#### **Materiales y Equipos.**

Cajas 4x2 PVC  
Terminales 3/4"  
Tubo PVC 3/4"  
Salida TV  
Soldadura PVC

### **Unidad de medida y pago**

La medida, para efectos de pago, será por unidad (und). Los trabajos que cubre esta especificación le serán pagados al contratista de acuerdo con la medida descrita en el presupuesto, Es requisito para el pago, la ejecución de los trabajos de acuerdo con esta especificación y el recibo de los mismos a satisfacción de la interventoría. Este precio deberá incluir todos los costos de mano de obra, accesorios, materiales, transporte y demás costos directos e indirectos para la entrega a satisfacción.

### **3.3.10 SALIDA TOMA TRIFILAR 3#12 - 220V EMT**

#### **Descripción de la Actividad**

La especificación se refiere al suministro e instalación de salida toma trifilar 3#12 – 220v EMT.

#### **Materiales y Equipos.**

Alambre # 12 AWG CU  
Caja EMT 4X2

Cinta aislante  
Terminal EMT ¾”  
Toma 220 voltios  
Tubo EMT ¾”

#### **Unidad de medida y pago**

La medida, para efectos de pago, será por unidad (und). Los trabajos que cubre esta especificación le serán pagados al contratista de acuerdo con la medida descrita en el presupuesto, Es requisito para el pago, la ejecución de los trabajos de acuerdo con esta especificación y el recibo de los mismos a satisfacción de la interventoría. Este precio deberá incluir todos los costos de mano de obra, accesorios, materiales, transporte y demás costos directos e indirectos para la entrega a satisfacción.

### **3.3.11 SALIDA AIRE ACONDICIONADO 220 VOLT**

#### **Descripción de la Actividad**

La especificación se refiere al suministro e instalación de salida de aire acondicionado 220 voltios.

#### **Materiales y Equipos.**

Alambre # 12 AWG CU  
Caja WMT 4X2  
Cinta aislante  
Toma 220 voltios  
Tubo WMT ¾”  
Toma levinton

#### **Unidad de medida y pago**

La medida, para efectos de pago, será por unidad (und). Los trabajos que cubre esta especificación le serán pagados al contratista de acuerdo con la medida descrita en el presupuesto.

### **3.3.12 SALIDA SENSOR**

#### **Descripción de la Actividad**

La especificación se refiere al suministro e instalación de salida sensor.

#### **Materiales y Equipos.**

Sensores escalera  
Alambre # 12 AWG CU  
Tubo PVC ½”  
Cajas 4x2 PVC  
Soldadura PVC  
Terminales PVC ½”

#### **Unidad de medida y pago**

La medida, para efectos de pago, será por unidad (und). Los trabajos que cubre esta especificación le serán pagados al contratista de acuerdo con la medida descrita en el presupuesto.

### **3.3.13 LUMINARIA REDONDA LED**

### **Descripción de la actividad**

Este ítem se refiere al suministro e instalación de las luminarias redonda led los cuales se encuentran indicado en los planos para el correspondiente cubrimiento de los registros, incluye materiales, de acuerdo con los planos, en las especificaciones particulares o por la interventoría.

#### **Materiales y Equipos.**

Luminaria redonda led, cinta negra cobra, escalera, y herramienta menor

#### **Unidad de medida y pago**

La unidad de medida de pago será por Unidad (UND) de luminarias redonda led, recibido a satisfacción por la interventoría. el pago se hará por precios unitarios ya establecidos en el contrato.

### **3.3.14 INSTALACIÓN DE LÁMPARA O BALA**

#### **Descripción de la actividad**

Este ítem se refiere a la instalación de lampara o bala los cuales se encuentran indicado en los planos para el correspondiente cubrimiento de los registros, incluye materiales, de acuerdo con los planos, en las especificaciones particulares o por la interventoría.

#### **Materiales y Equipos.**

cinta negra cobra, escalera, y herramienta menor

#### **Unidad de medida y pago**

La unidad de medida de pago será por Unidad (UND) de instalación de lampara o bala, recibido a satisfacción por la interventoría. el pago se hará por precios unitarios ya establecidos en el contrato.

### **3.3.15 LUMINARIA LED REF DE INCRUSTAR TECHO**

#### **Descripción de la actividad**

Este ítem se refiere al suministro e instalación de las luminarias led ref. de incrustar techo los cuales se encuentran indicado en los planos para el correspondiente cubrimiento de los registros, incluye materiales, de acuerdo con los planos, en las especificaciones particulares o por la interventoría.

#### **Materiales y Equipos.**

Luminaria led ref. de incrustar techo, cinta negra cobra, escalera, y herramienta menor

#### **Unidad de medida y pago**

La unidad de medida de pago será por Unidad (UND) de luminarias led ref. de incrustar techo, recibido a satisfacción por la interventoría. el pago se hará por precios unitarios ya establecidos en el contrato.

### **3.3.16 TERMOMAGNETICO 3\*50 AMP**

#### **Descripción de la actividad**



Este ítem se refiere al suministro e instalación de termomagnéticos de 3x50 amperios los cuales se encuentran indicado en los planos para el correspondiente cubrimiento de los registros, incluye materiales, de acuerdo con los planos, en las especificaciones particulares o por la interventoría.

#### **Materiales y Equipos.**

Termomagnético 3x50 amperios y herramienta menor

#### **Unidad de medida y pago**

La unidad de medida de pago será por Unidad (UND) de termomagnético de 3x50 amperios, recibido a satisfacción por la interventoría. el pago se hará por precios unitarios ya establecidos en el contrato.

### **3.3.17 TORTUGAS APLIQUE**

#### **Descripción de la actividad**

Este ítem se refiere al suministro e instalación de tortugas aplique los cuales se encuentran indicado en los planos para el correspondiente cubrimiento de los registros, incluye materiales, de acuerdo con los planos, en las especificaciones particulares o por la interventoría.

#### **Materiales y Equipos.**

Tortugas aplique, cinta negra cobra, escalera, y herramienta menor

#### **Unidad de medida y pago**

La unidad de medida de pago será por Unidad (UND) de Tortugas aplique, recibido a satisfacción por la interventoría. el pago se hará por precios unitarios ya establecidos en el contrato.

### **3.3.18 AIRE 12.000 BTU**

#### **Descripción de la Actividad**

La especificación se refiere al suministro e instalación de aire acondicionado 12.000 BTU.

#### **Materiales y Equipos.**

Aire de 12.000 BTU y herramienta menor.

#### **Unidad de medida y pago**

La medida, para efectos de pago, será por unidad (und). Los trabajos que cubre esta especificación le serán pagados al contratista de acuerdo con la medida descrita en el presupuesto.

## **4. SISTEMA ARQUITECTONICO**

### **4.1 CUBIERTAS**

#### **4.1.1 IMPERMEABILIZACIÓN DE PLACAS**

#### **Descripción de la actividad**

Este ítem se refiere a la ejecución de la impermeabilización de placas con manto asfáltico.

#### **Materiales y Equipos.**

Manto asfáltico  
Keroseno  
Manto real

#### **Unidad de medida y pago**

La medida, para efectos de pago, será por metro cuadrado (M2). Los trabajos que cubre esta especificación le serán pagados al contratista de acuerdo con la medida descrita en el presupuesto.

#### **4.1.2 CUBIERTA**

##### **Descripción de la actividad**

Este ítem se refiere a suministro e instalación de cubierta.

- Ubicar lugar de trabajo.
- La empresa o contratista deberá cumplir con la norma por la cual se establece el Reglamento de Seguridad para protección contra caídas en trabajo en alturas
- Todos los trabajadores que laboren en condiciones de riesgo en altura deberán cumplir con lo estipulado en la norma.

##### **Materiales y Equipos.**

Amarre alambre teja AC  
Gancho para teja AC  
Teja thermo 0.82x3 mts

#### **Unidad de medida y pago**

La medida, para efectos de pago, será por metro cuadrado (M2). Los trabajos que cubre esta especificación le serán pagados al contratista de acuerdo con la medida descrita en el presupuesto.

#### **4.2 MUROS**

##### **4.2.1 MUROS EN LADRILLO A LA VISTA 1 CARA**

##### **Descripción de la actividad**

Corresponde a la construcción de Muros en ladrillo a la vista 1 cara. Incluye el suministro y colocación del mortero de pega. Los ítems incluyen conformación de trabas y cortes. Las Mochetas, mampostería y elementos menores no tendrán pago por separado y el contratista debe ponderar en su análisis la ejecución de estas actividades.

##### **Materiales y Equipos.**

Ladrillo estructural prensado 6x12x24.5  
Mortero de 17.5 MPA 1:4  
Andamio tubular 1.5x1.5  
Tablón para andamio

#### **Unidad de medida y pago**

La medida, para efectos de pago, será por metro cuadrado (M2). Los trabajos que cubre esta especificación le serán pagados al contratista de acuerdo con la medida descrita en el presupuesto.

#### 4.2.2 MURO EN BLOQUE CALADO

##### Descripción de la actividad

Corresponde a la construcción de Muros en bloque calado. Incluye el suministro y colocación del mortero de pega.

##### Materiales y Equipos.

Bloque calado de 19x10x19  
Mortero de 17.5 MPA 1:4  
Andamio tubular 1.5x1.5  
Tablón para andamio

##### Unidad de medida y pago

La medida, para efectos de pago, será por metro cuadrado (M2). Los trabajos que cubre esta especificación le serán pagados al contratista de acuerdo con la medida descrita en el presupuesto.

#### 4.2.3 DIVISIONES DE OFICINA

##### Descripción de la Actividad

La especificación se refiere al suministro e instalación de Divisiones de oficina.

##### Materiales y Equipos.

Panel modular

##### Unidad de medida y pago

La medida, para efectos de pago, será por metro cuadrado (m2). Los trabajos que cubre esta especificación le serán pagados al contratista de acuerdo con la medida descrita en el presupuesto.

#### 4.2.4 DIVISIONES PARA BAÑO

##### Descripción de la Actividad

La especificación se refiere al suministro e instalación de Divisiones para baños.

##### Materiales y Equipos.

División metálica

##### Unidad de medida y pago

La medida, para efectos de pago, será por Unidad (UND). Los trabajos que cubre esta especificación le serán pagados al contratista de acuerdo con la medida descrita en el presupuesto.

#### 4.2.5 DINTELES DE MUROS

##### Descripción de la actividad

Este ítem comprende la ejecución de elementos estructurales con concreto, destinados a sostener muros situados encima de vanos de puertas y ventanas tanto interiores como exteriores y otros, de acuerdo a las dimensiones establecidas en los planos de construcción, formulario de presentación de propuestas y/o instrucciones del Supervisor de Obra.

#### **Materiales y Equipos.**

Concreto de 21 MPA  
Varilla de acero corrugada  
Alambre negro

#### **Unidad de medida y pago**

La medida, para efectos de pago, será por metro lineal (ML). Los trabajos que cubre esta especificación le serán pagados al contratista de acuerdo con la medida descrita en el presupuesto.

### **4.2.6 ALFAJÍAS Y REMATES**

#### **Descripción de la actividad**

Ejecución de alfajías en concreto 3000 psi, según localización y dimensiones expresadas en los Planos Arquitectónicos. La dimensión del elemento alfajía es de 20 cms de ancho incluyendo materiales de acabado de muro. Se incluyen refuerzos y anclajes

#### **Materiales y Equipos.**

Mortero de 17.5 MPA 1:4  
Alfajías de B=0.20 mts

#### **Unidad de medida y pago**

La medida, para efectos de pago, será por metro lineal (ML). Los trabajos que cubre esta especificación le serán pagados al contratista de acuerdo con la medida descrita en el presupuesto.

### **4.2.7 CERRAMIENTO PISO 2**

#### **Descripción de la actividad**

Corresponde a la fabricación y montaje de cerramiento conformado por estructura de soporte aceros especiales, ángulo y malla eslabonada, según localización y dimensiones expresadas en los Planos Arquitectónicos. Adicional a este cerramiento se instalará una malla antimosquitos.

#### **Materiales y Equipos.**

Malla eslabonada  
Malla antimosquitos  
Angulo  
Estructura de soporte aceros especiales

#### **Unidad de medida y pago**

La medida, para efectos de pago, será por metro cuadrado (M2). Los trabajos que cubre esta especificación le serán pagados al contratista de acuerdo con la medida descrita en el presupuesto.

### 4.3 REVESTIMIENTOS DE TECHOS

#### 4.3.1 PAÑETES DE PLACAS

##### Descripción de la actividad

Este ítem se refiere a la aplicación del acabado liso sobre las superficies de mampostería con una o varias capas de mezcla de arena lavada fina y cemento, llamada mortero, y cuyo fin es el de emparejar la superficie que va a recibir un tipo de acabado tal como pinturas, forros entre otras; dándole así mayor resistencia y estabilidad a la placa. Este proceso también es llamado revoque o repello el cual incluye materiales, equipo y retiro de residuos generados, de acuerdo con los planos arquitectónicos, en las especificaciones particulares o por la interventoría. Se debe tener en cuenta el siguiente proceso de ejecución de la actividad:

- Ubicar el lugar de trabajo.
- Limpiar la placa con grata metálica para retirar cualquier mugre, grasa o residuos salientes del mortero que hayan quedado durante la ejecución de la mampostería.
- Preparar el mortero con porción 1:4 de cemento, arena fina y agua.
- En los extremos de la placa se coloca con mortero unas guías maestras verticales a distancias máximas de 2 metros con espesor de 1,5 a 2 cm, el con fin de obtener pañetes perfectamente hilados, plomados y reglados.
- Humedecer la mampostería para obtener una buena adherencia con el mortero.
- Luego de obtener el fraguado inicial de las guías o fajas maestras, se procede a aplicar el mortero fuertemente sobre la placa a base de palustre.
- Esparcir el mortero que se ha colocado sobre la placa con reglas de madera (Boquillera) que se apoyaran sobre las guías o fajas maestras.
- Una vez iniciado el fraguado del mortero se afinará el pañete con llana usando una mezcla de mortero aguada y menos consistente para llenar hendiduras o porosidades.
- Verificar niveles, plomos y alineamientos.
- Aplicar agua con manguera para su curado las superficies que han sido frisadas en una frecuencia por lo menos de cinco veces al día, durante al menos siete (7) días.

##### Materiales y equipo

Se requiere para el desarrollo de esta actividad de cemento, arena, agua, codal de aluminio de 3"x1". Se requiere herramienta menor para el desarrollo de esta actividad (maceta, puntero, baldes y palas). Se requiere de andamios, tablonas, plomadas, nivel de mano, palustre y llana plástica.

##### Unidad de medida y pago

La unidad de medida de pago será por metro cuadrado (M2) de pañete, recibido a satisfacción por la interventoría. El pago se hará por precios unitarios ya establecidos en el contrato.

#### 4.3.2 GOTEROS

##### Descripción de la actividad

Este ítem se refiere a la elaboración de goteros en mortero para dinteles o placas, estos serán continuación en la parte inferior del antepecho descolgado, según las especificaciones establecidas en los planos constructivos y en los planos arquitectónicos de detalles incluyendo los ajustes que se presenten en la estructura o bien requerida por la interventoría y/o supervisión.

##### Materiales y Equipos.

Mortero 17.5 MPA 1:4  
Andamio tubular

Tablón

### Unidad de medida y pago

La medida, para efectos de pago, será por metro lineal (ML). Los trabajos que cubre esta especificación le serán pagados al contratista de acuerdo con la medida descrita en el presupuesto.

### 4.3.3 CIELO RASO EN DRY WALL

#### Descripción de la actividad

Este ítem se refiere al Suministro e instalación de cielos rasos en dry Wall de ½”, suspendidos por medio de perfiles galvanizados, de acuerdo con la localización y las especificaciones establecidas dentro de los Planos Arquitectónicos y de Detalle. Comprende todos los elementos para la fijación, anclaje y terminado previo al acabado final. Todos los materiales serán nuevos de primera calidad y deben cumplir con las normas que hacen referencia a sus propiedades mecánicas y resistencia al fuego. No se aceptarán láminas dobladas, manchadas, afectadas por la humedad, picadas, con depresiones ni relieves etc. Si bien los elementos deberán instalarse según diseños entregados, las dimensiones definitivas del espesor de las particiones, los materiales, pernos, accesorios, tornillería, perfiles, calibres de las viguetas omegas y ángulos, separación entre rieles, tipo de colgantes y demás elementos necesarios para la correcta fabricación y montaje serán calculados y definidos por el contratista.

#### MATERIALES Y EQUIPOS.

Lámina de Dry Wall ½”, perfiles omega y ángulos, pistola de fijación, escaleras, pasta, pintura, lija y herramienta menor.

#### UNIDAD DE MEDIDA Y PAGO

La medida será el número de metros cuadrados (m<sup>2</sup>) de cielo raso en dry wall y en funcionamiento a satisfacción de la Interventoría. El valor incluye material, mano de obra y todo lo necesario para acometer esta actividad. El pago se hará a los precios unitarios fijados y en la forma estipulada en el contrato.

### 4.3.4 ESTUCO Y VINILO EN PLACAS

#### Descripción de la actividad

#### DESCRIPCIÓN DE LA ACTIVIDAD

Este ítem se refiere a la aplicación de estuco sobre el pañete de la placa y pintura en vinilo, para dar una mejor terminación y apariencia en las mismas, que se requieren para la ejecución de las obras de acuerdo a las descripciones previamente indicadas en los planos arquitectónicos, en las especificaciones particulares o definidas por la interventoría. Se debe tener en cuenta el siguiente proceso de ejecución de la actividad:

- Ubicar el lugar de trabajo.
- Verificar que el pañete este afinado y en buenas condiciones.
- Aplicar sobre el contorno de la placa, estuco con llana.

#### Equipo

Se requiere herramienta menor para el desarrollo de esta actividad (baldes y palas). Se requiere de andamios y tablonos.

#### **UNIDAD DE MEDIDA Y PAGO**

La unidad de medida de pago será por metro cuadrado (M2) de estuco de placa, recibido a satisfacción por la interventoría. El pago se hará por precios unitarios ya establecidos en el contrato.

### **4.4 REVESTIMIENTOS DE MUROS**

#### **4.4.1 PAÑETES DE MUROS**

##### **Descripción de la actividad**

Este ítem se refiere a la aplicación del acabado liso sobre las superficies de mampostería con una o varias capas de mezcla de arena lavada fina y cemento, llamada mortero, y cuyo fin es el de emparejar la superficie que va a recibir un tipo de acabado tal como pinturas, forros entre otras; dándole así mayor resistencia y estabilidad a los muros. Este proceso también es llamado revoque o repello el cual incluye materiales, equipo y retiro de residuos generados, de acuerdo con los planos arquitectónicos, en las especificaciones particulares o por la interventoría. Se debe tener en cuenta el siguiente proceso de ejecución de la actividad:

- Ubicar el lugar de trabajo.
- Limpiar el muro hecho en bloque o ladrillo con grata metálica para retirar cualquier mugre, grasa o residuos salientes del mortero que hayan quedado durante la ejecución de la mampostería.
- Preparar el mortero con porción 1:4 de cemento, arena fina y agua.
- En los extremos del muro se coloca con mortero unas guías maestras verticales a distancias máximas de 2 metros con espesor de 1,5 a 2 cm, el con fin de obtener pañetes perfectamente hilados, plomados y reglados.
- Humedecer la mampostería para obtener una buena adherencia con el mortero.
- Luego de obtener el fraguado inicial de las guías o fajas maestras, se procede a aplicar el mortero fuertemente sobre el muro a base de palustre.
- Esparcir el mortero que se ha colocado sobre el muro con reglas de madera (Boquillera) que se apoyaran sobre las guías o fajas maestras.
- Una vez iniciado el fraguado del mortero se afinará el pañete con llana usando una mezcla de mortero aguada y menos consistente (Shirley) para llenar hendiduras o porosidades.
- Verificar niveles, plomos y alineamientos.
- Aplicar agua con manguera para su curado las superficies que han sido frisadas en una frecuencia por lo menos de cinco veces al día, durante al menos siete (7) días.

##### **Materiales y equipo**

Se requiere para el desarrollo de esta actividad de cemento, arena, agua, codal de aluminio de 3"x1". Se requiere herramienta menor para el desarrollo de esta actividad (maceta, puntero, baldes y palas). Se requiere de andamios, tablonos, plomadas, nivel de mano, palustre y llana plástica.

##### **Unidad de medida y pago**

La unidad de medida de pago será por metro cuadrado (M2) de pañete, recibido a satisfacción por la interventoría. El pago se hará por precios unitarios ya establecidos en el contrato.

#### **4.4.2 ESTUCO Y PINTURA EN MUROS**

##### **Descripción de la actividad**

Este ítem se refiere a la aplicación de estuco sobre el pañete y pintura, para dar una mejor terminación y apariencia a los muros, que se requieren para la ejecución de las obras de acuerdo a las descripciones previamente indicadas en los planos arquitectónicos, en las especificaciones particulares o definidas por la interventoría. Se debe tener en cuenta el siguiente proceso de ejecución de la actividad:

- Ubicar el lugar de trabajo.
- Verificar que el pañete este afinado y en buenas condiciones.
- Aplicar sobre el contorno del muro, estuco con llana.

### **Equipo**

Se requiere herramienta menor para el desarrollo de esta actividad (baldes y palas). Se requiere de andamios y tablonos.

### **Unidad de medida y pago**

La unidad de medida de pago será por metro cuadrado (M2) de estuco de muros, recibido a satisfacción por la interventoría. El pago se hará por precios unitarios ya establecidos en el contrato.

## **4.4.3 FILOS Y DILATACIONES**

### **Descripción de la actividad**

Este ítem se refiere a la elaboración de filos y dilataciones en mortero para muros, según las especificaciones establecidas en los planos constructivos y en los planos arquitectónicos de detalles incluyendo los ajustes que se presenten en la estructura o bien requerida por la interventoría y/o supervisión.

### **Materiales y Equipos.**

Mortero 21 MPA  
Andamio tubular  
Tablón

### **Unidad de medida y pago**

La medida, para efectos de pago, será por metro lineal (ML). Los trabajos que cubre esta especificación le serán pagados al contratista de acuerdo con la medida descrita en el presupuesto.

## **4.5 REVESTIMIENTOS DE PISOS**

### **4.5.1 ALISTADO DE PISO**

### **Descripción de la actividad**

Nivelación y preparación de superficies irregulares y brucas de losas estructurales o placas de contrapiso, con mortero  $e=4\text{cm}$  para recibir acabados de pisos tales como madera, listón, tabletas cerámicas, tabletas vibro prensadas de granito, alfombras y vinisol, a los niveles señalados en los Planos Constructivos y en los Cuadros de Acabados.

### **Materiales y Equipos.**

Mortero 17.5 MPA 1:4



### **Unidad de medida y pago**

La medida, para efectos de pago, será por metro cuadrado (M2). Los trabajos que cubre esta especificación le serán pagados al contratista de acuerdo con la medida descrita en el presupuesto.

#### **4.5.2 CERAMICA PISO 1**

##### **Descripción de la actividad**

Requisitos mínimos para enchapes de piso en cerámica, de acuerdo con la localización y las especificaciones contenidas dentro de los Planos Arquitectónicos y de Detalle.

##### **Materiales y Equipos.**

Cerámica tráfico pesado  
Pegacor cerámica blanco  
Boquilla para cerámica

##### **Unidad de medida y pago**

La medida, para efectos de pago, será por metro cuadrado (M2). Los trabajos que cubre esta especificación le serán pagados al contratista de acuerdo con la medida descrita en el presupuesto.

#### **4.5.3 CERÁMICA DE TERRAZA**

##### **Descripción de la actividad**

Requisitos mínimos para enchapes de piso en cerámica para terraza, de acuerdo con la localización y las especificaciones contenidas dentro de los Planos Arquitectónicos y de Detalle.

##### **Materiales y Equipos.**

Cerámica tráfico pesado  
Pegacor cerámica blanco  
Boquilla para cerámica

##### **Unidad de medida y pago**

La medida, para efectos de pago, será por metro cuadrado (M2). Los trabajos que cubre esta especificación le serán pagados al contratista de acuerdo con la medida descrita en el presupuesto.

#### **4.5.4 ACABADO PISO 2**

##### **Descripción de la actividad**

Este ítem se refiere a los acabados del piso 2 en mortero de 17.5 MPA, se realiza de acuerdo con la localización y las especificaciones contenidas dentro de los Planos Arquitectónicos y de Detalle.

##### **Materiales y Equipos.**

Mortero 17.5 MPA 1:4

##### **Unidad de medida y pago**



La medida, para efectos de pago, será por metro cuadrado (M2). Los trabajos que cubre esta especificación le serán pagados al contratista de acuerdo con la medida descrita en el presupuesto.

#### **4.5.5 GUARDAESCOBAS**

##### **Descripción de la actividad**

Se ejecutará en cerámica con un alto de 0.08 mts los colores serán los tonos de los de los pisos, conservando un cuidado especial para la superficie o muros indicados por el interventor, se pegarán con pegacor o similar. Antes del fraguado se sellarán las juntas con la lechada de boquilla utilizando del mismo color de la cerámica o del borde de la misma.

##### **Materiales y Equipos.**

Cerámica tráfico pesado  
Pegacor cerámica blanco  
Boquilla para cerámica

##### **Unidad de medida y pago**

La medida, para efectos de pago, será por metro Lineal (ML). Los trabajos que cubre esta especificación le serán pagados al contratista de acuerdo con la medida descrita en el presupuesto.

#### **4.5.6 ACABADO PASOS ESCALERA**

##### **Descripción de la actividad**

Requisitos mínimos para enchapes de pasos de escalera en cerámica, de acuerdo con la localización y las especificaciones contenidas dentro de los Planos Arquitectónicos y de Detalle.

##### **Materiales y Equipos.**

Cerámica tráfico pesado  
Pegacor cerámica blanco  
Boquilla para cerámica

##### **Unidad de medida y pago**

La medida, para efectos de pago, será por Unidad (UND). Los trabajos que cubre esta especificación le serán pagados al contratista de acuerdo con la medida descrita en el presupuesto.

#### **4.6 CARPINTERÍA METÁLICA**

##### **4.6.1 PUERTA METÁLICA**

##### **Descripción de la actividad**

Este ítem se refiere al suministro e instalación de puertas metálicas y accesorios, distribuidas, de acuerdo con los planos arquitectónicos del proyecto. La supervisión de la instalación y el recibo de esta actividad lo efectuará la interventoría de la obra.

##### **Materiales y Equipo**



Para el desarrollo de esta actividad se requiere, puertas metálicas y accesorios, equipo y herramienta menor.

#### **Unidad de medida y pago**

La unidad de medida será el metro cuadrado (M2), correspondiente a las puertas metálicas, debidamente instalada, de las referencias indicadas en los planos, recibida y aprobada por la interventoría de la obra.

### **4.6.2 VENTANAS EN ALUMINIO**

#### **Descripción de la actividad**

Este ítem se refiere al suministro e instalación de ventanas en aluminio, distribuidas, de acuerdo con los planos arquitectónicos del proyecto. La supervisión de la instalación y el recibo de esta actividad lo efectuará la interventoría de la obra.

#### **Materiales y Equipo**

Para el desarrollo de esta actividad se requiere, ventanas en aluminio, equipo y herramienta menor.

#### **Unidad de medida y pago**

La unidad de medida será el metro cuadrado (M2), correspondiente a las ventanas en aluminio, debidamente instalada, de las referencias indicadas en los planos, recibida y aprobada por la interventoría de la obra.

### **4.7 DOTACION**

#### **4.7.1 MESON PARA LABORATORIO B= 80CM**

#### **Descripción de la actividad**

Este ítem se refiere a la construcción del mesón, el cual debe ser fundido en sitio y los cuales se encuentran indicados en los planos para el correspondiente cubrimiento de los registros, incluye materiales, de acuerdo con los planos, en las especificaciones particulares o por la interventoría.

#### **Materiales y Equipos**

Concreto normal de 21 MPA  
Varilla de acero corrugada

#### **Unidad de medida y pago**

La unidad de medida de pago será por metro cuadrado (M2) de mesón para laboratorio en sitio, recibido a satisfacción por la interventoría. El pago se hará por precios unitarios ya establecidos en el contrato.

#### **4.7.2 BASES PARA MESON H=0.90M**

##### **Descripción de la actividad**

Este ítem se refiere a la construcción de las bases para mesón, el cual debe ser fundido en sitio y los cuales se encuentran indicado en los planos para el correspondiente cubrimiento de los registros, incluye materiales, de acuerdo con los planos, en las especificaciones particulares o por la interventoría.

##### **Materiales y Equipos**

Ladrillo estructural  
Mortero de 17.5 MPA 1:4

##### **Unidad de medida y pago**

La unidad de medida de pago será por Unidad (UND) de bases para mesón para laboratorio en sitio, recibido a satisfacción por la interventoría. el pago se hará por precios unitarios ya establecidos en el contrato.

#### **4.8 ADECUACION FINAL**

##### **4.8.1 ANDEN PERIMETRAL**

##### **Descripción de la Actividad**

Se hace referencia al concreto mezclado en obra para andén. Antes de fundir se debe tener la precaución de realizar la instalación de las instalaciones eléctricas, hidrosanitarias y otras, que sean necesarias para el funcionamiento del edificio.

El acabado superficial debe ser rugoso.

##### **Materiales y equipo**

Para el desarrollo de esta actividad se requiere concreto de 17.5 MPa, Mortero de 21 MPA 1:3 y ladrillo macizo de 6x10x20.

##### **Unidad de medida y pago**

La unidad de medida será el M2. Para efectos de pago la actividad debe ser recibida a satisfacción por la interventoría. El pago se hará por precios unitarios ya establecidos en el contrato.

##### **4.8.1 ASEO FINAL**

##### **Descripción de la actividad**

El aseo final de obra se refiere al suministro de personal, equipos y materiales para hacer la limpieza en todas las áreas que fueron intervenidas en la construcción de la obra de acuerdo con los Planos Arquitectónicos.

##### **Materiales y equipo**



Implementos para aseo (Jabones, ácidos, removedores y cualquier otro tipo de material requerido para cumplir con el aseo).

#### **Unidad de medida y pago**

La unidad de medida será el M2. Para efectos de pago la actividad debe ser recibida a satisfacción por la interventoría. El pago se hará por precios unitarios ya establecidos en el contrato.

#### **4.8.2 RETIRO DE SOBRANTES DE OBRA**

##### **Descripción de la actividad**

Se hace referencia a la disposición final de los escombros producto de las demoliciones realizadas, de residuos de material orgánico obtenido del descapote y de los sobrantes de construcción. Este material debe ser transportado desde el sitio donde se efectuará la obra, hasta la escombrera municipal.

##### **Materiales y Equipos.**

Para el desarrollo de esta actividad se requiere una volqueta y de personal de obra para que realice las tareas del cargue manual. Se requiere de herramienta menor.

##### **Unidad de medida y pago**

La unidad de medida será el M3. Corresponde al M3 de material sobrante retirado de la obra, depositado en escombrera. Para la aprobación del pago por parte de la interventoría, el visto bueno de la interventoría y la presentación del recibo de pago en escombrera.

**ANEXO 2 - CRONOGRAMA**

ACTIVIDAD	FECHA Y LUGAR
<b>APERTURA PROCESO LICITACIÓN PRIVADA No. 06 DE 2024</b>	29 de abril 2024 Página web UFPS: <a href="http://www.ufps.edu.co">www.ufps.edu.co</a> <a href="http://www.colombiacompra.gov.co/secop-ii">Plataforma SECOP II (manera publicitaria): www.colombiacompra.gov.co/secop-ii</a>
<b>INVITACIÓN A PARTICIPAR PROCESO LICITACIÓN PRIVADA No. 06 DE 2024</b>	29 de abril 2024
<b>PUBLICACIÓN ACTO ADMINISTRATIVO APERTURA PROCESO DE SELECCIÓN Y DEL PLIEGO DE CONDICIONES</b>	29 de abril 2024 Página web UFPS: <a href="http://www.ufps.edu.co">www.ufps.edu.co</a> <a href="http://www.colombiacompra.gov.co/secop-ii">Plataforma SECOP II (manera publicitaria): www.colombiacompra.gov.co/secop-ii</a>
<b>PLAZO PRESENTACIÓN OBSERVACIONES AL PLIEGO DE CONDICIONES</b>	Hasta las 5:00 p.m. 30 de abril 2024 Medio físico: Rectoría UFPS Correo electrónico: <a href="mailto:rectoria@ufps.edu.co">rectoria@ufps.edu.co</a>
<b>PLAZO RESPUESTAS A OBSERVACIONES AL PLIEGO DE CONDICIONES</b>	02 de mayo 2024 Página web UFPS: <a href="http://www.ufps.edu.co">www.ufps.edu.co</a> <a href="http://www.colombiacompra.gov.co/secop-ii">Plataforma SECOP II (manera publicitaria): www.colombiacompra.gov.co/secop-ii</a>
<b>ENTREGA DE PROPUESTAS</b>	06 de mayo 2024 hasta las 09:00 a.m. Medio físico: Secretaria General UFPS, Tercer Piso, Ed. Torre Administrativa
<b>EVALUACIÓN DE PROPUESTAS</b>	06 al 07 de mayo 2024
<b>PUBLICACIÓN RESULTADOS INFORME DE EVALUACIÓN PROPUESTAS</b>	07 de mayo 2024 Página web UFPS: <a href="http://www.ufps.edu.co">www.ufps.edu.co</a> <a href="http://www.colombiacompra.gov.co/secop-ii">Plataforma SECOP II (manera publicitaria): www.colombiacompra.gov.co/secop-ii</a>
<b>PLAZO PRESENTACIÓN OBSERVACIONES RESULTADOS INFORME DE EVALUACIÓN PROPUESTAS</b>	Hasta las 5:00 p.m. 08 de mayo 2024 Medio físico: Rectoría UFPS Correo Electrónico: <a href="mailto:rectoria@ufps.edu.co">rectoria@ufps.edu.co</a>
<b>PLAZO PARA RESOLVER OBSERVACIONES EVALUACIÓN OFERTAS</b>	09 de mayo 2024 Página web UFPS: <a href="http://www.ufps.edu.co">www.ufps.edu.co</a> <a href="http://www.colombiacompra.gov.co/secop-ii">Plataforma SECOP II (manera publicitaria): www.colombiacompra.gov.co/secop-ii</a>
<b>ADJUDICACIÓN Y/O DECLARATORIA DESIERTA</b>	10 de mayo 2024
<b>SUSCRIPCIÓN DEL CONTRATO</b>	Dentro de los cinco (05) días hábiles siguientes a la adjudicación

Las fechas y plazos antes indicados podrán variar de acuerdo con la ley y con las condiciones previstas en el presente Pliego de Condiciones.

### ANEXO 3 – MINUTA DEL CONTRATO

#### CONTRATO DE OBRA No. \_\_\_\_\_ SUSCRITO ENTRE LA UNIVERSIDAD FRANCISCO DE PAULA SANTANDER Y \_\_\_\_\_.

Entre los suscritos **SANDRA ORTEGA SIERRA**, mayor de edad y vecino de Cúcuta, identificado con la cédula de ciudadanía No. XXX expedida en XXX, quien en su condición de Rectora, cargo para el cual fue designado mediante el Acuerdo No. XXX emanado del Consejo Superior Universitario, actúa en nombre y representación legal de la **UNIVERSIDAD FRANCISCO DE PAULA SANTANDER** con NIT 890500622-6, ente universitario autónomo con régimen especial (según lo dispuesto en el artículo 57 de la Ley 30 de 1992), debidamente autorizado para suscribir el presente Contrato, quien en adelante se denominará **LA UNIVERSIDAD**, de una parte y \_\_\_\_\_, también mayor de edad, y vecino de Cúcuta, identificado con la cédula de ciudadanía No. \_\_\_\_\_, expedida en \_\_\_\_\_, inscrito en el Registro de Proponentes de la Cámara de Comercio de \_\_\_\_\_, con el número \_\_\_\_\_, quien en adelante se denominará el **CONTRATISTA**, quien cuenta con equipos y trabajadores especializados en la clase de trabajo objeto de este contrato, hemos convenido celebrar el presente “Contrato de Obra, a Precios Unitarios”, previa la adjudicación realizada por la Rectoría de la UNIVERSIDAD, mediante la resolución No. \_\_\_\_\_, contrato que se regirá por las siguientes cláusulas: **PRIMERA: OBJETO.** EL CONTRATISTA se compromete para con la UNIVERSIDAD, mediante el sistema de precios unitarios, a la ejecución de las obras \_\_\_\_\_, conforme a los pliegos de condiciones, y demás documentos del proceso que forman parte del presente contrato que definen igualmente las especificaciones técnicas, alcance y obligaciones del mismo; y con base en la propuesta presentada por el Contratista que forma parte del presente contrato y aprobada por la UNIVERSIDAD con la correspondiente Resolución de Adjudicación. El objeto del contrato comprende las obras y trabajos requeridos por la entidad. **PARÁGRAFO 1:** La obra deberá realizarse según los planos arquitectónicos, estudios técnicos, especificaciones técnicas de la UFPS, unidades y cantidades de obra descritas en la propuesta del CONTRATISTA, documentos que se consideran parte integrante de este contrato. **PARÁGRAFO 2:** Se entiende que las cantidades de obra son aproximadas y pueden aumentar o disminuir. **SEGUNDA: VALOR DE CONTRATO.** El valor de este contrato es hasta por la suma de \_\_\_\_\_ M/cte., suma que incluye administración, utilidad, gastos generales, y específicos asociados a la obra a ejecutarse. **TERCERA: SUJECIÓN DE LOS PAGOS A LAS APROPIACIONES PRESUPUESTALES.** La entrega de dineros que la UNIVERSIDAD se obliga para con el CONTRATISTA, se subordina a las apropiaciones que se hagan en el presupuesto de la UNIVERSIDAD. **CUARTA: FORMA DE PAGO - ANTICIPO.** La UNIVERSIDAD cancelará al CONTRATISTA a título de anticipo, la suma de XXXX correspondiente al valor del cincuenta por ciento (50%) del valor del Contrato. El resto mediante actas parciales y un monto mínimo del 10% con el acta final y de liquidación del presente contrato. **PARAGRAFO 1:** El anticipo será manejado en una cuenta corriente certificada para tal fin. Para efectuar el manejo del anticipo, el Contratista deberá presentar la certificación del banco donde tiene la cuenta bancaria y el correspondiente "Plan de Inversión del Anticipo", el cual deberá aprobado por la UNIVERSIDAD. En el caso que el plan no se ajuste con lo solicitado por la Universidad, el anticipo no será entregado hasta tanto no se subsane el mismo, con el fin de garantizar que el anticipo se aplique exclusivamente a la ejecución del contrato. **PARÁGRAFO 2:** De igual manera, para reconocimiento y pago del anticipo, el CONTRATISTA deberá previamente otorgar el amparo de Anticipo de que se habla en la Cláusula Décima Cuarta del presente Contrato. **QUINTA: INICIACIÓN DE LOS TRABAJOS, PLAZO DE ENTREGA Y SANCIONES EN CASO DE INCUMPLIMIENTO.** El CONTRATISTA dará comienzo a la obra objeto del presente contrato el día en que reciba el anticipo, fecha que se tomará como de iniciación de los trabajos y que quedará consignada en el acta suscrita por el Interventor de la UNIVERSIDAD y el CONTRATISTA se compromete para con la UNIVERSIDAD a entregar los trabajos objetos del presente contrato, totalmente terminados y a antera satisfacción de la UNIVERSIDAD, en un plazo de \_\_\_\_\_ días calendario, contados a partir de la fecha prevista en el “Acta de Iniciación”. El incumplimiento de esta Cláusula por parte del contratista será



sancionado con multa equivalente al dos por mil del valor total del contrato, por cada día de mora, suma de dinero que será exigida mediante resolución motivada. **PARÁGRAFO 2:** Una vez terminada la obra, el CONTRATISTA retirará por su cuenta y riesgo los equipos, instalaciones provisionales, campamentos, escombros y materiales sobrantes, en un término no mayor de quince (15) días, requisito sin el cual no se hará el último pago. **SEXTA: RECIBO Y PAGO DE OBRA EJECUTADA.** A partir de la fecha de iniciación de los trabajos, se harán recibos parciales de obra ejecutada satisfactoriamente, mediante acta suscrita por el Interventor de la UNIVERSIDAD y el CONTRATISTA; Actas que se denominarán “Acta de Recibo Parcial de Obra No.”. De cada acta parcial, se descontará el cincuenta por ciento (50%) del valor de cada Acta para amortizar el valor del anticipo. El pago correspondiente a cada una de las Actas lo hará la Vicerrectoría Administrativa de la UNIVERSIDAD, mediante la presentación de factura debidamente legalizada y que necesariamente deberá ir acompañada del Acta de Recibo de Obra Ejecutada. **SÉPTIMA. EQUIPOS Y HERRAMIENTAS. El CONTRATISTA** se compromete a mantener en la obra por su cuenta y riesgo, el equipo y herramienta necesarios para la ejecución de los trabajos correspondientes al presente contrato. **OCTAVA. RESIDENTE DE LA OBRA.** El CONTRATISTA se compromete a mantener permanentemente en el sitio de la obra un profesional en Ingeniería o Arquitectura. Dicho profesional será pagado por el CONTRATISTA con sus propios recursos. **NOVENA. JORNALES Y PRESTACIONES SOCIALES.** El CONTRATISTA se compromete a pagar de sus propios fondos vigentes a todo el personal que utilice en el desarrollo de la obra objeto de este contrato. En tal virtud, el CONTRATISTA es el único responsable por la vinculación del personal, el pago de jornales, salarios y prestaciones sociales, así como la celebración de subcontratos y la adquisición de materiales de primera calidad, todo lo cual realizará en su propio nombre y por su cuenta y riesgo sin que la UNIVERSIDAD asuma responsabilidad alguna por dichos conceptos. **DECIMA. CADUCIDAD Y SUS EFECTOS.** Si se presentara alguno de los hechos constitutivos de incumplimiento de las obligaciones a cargo del CONTRATISTA, que afecte de manera grave y directa la ejecución del contrato y evidente que pueda conducir a su paralización, el Rector (a) de la UNIVERSIDAD mediante Resolución motivada, podrá declarar la caducidad del presente contrato ordenando su terminación y liquidación en el estado en que se encuentre. En caso de que la UNIVERSIDAD decida abstenerse de declarar la caducidad, adoptarán las medidas de control e intervención necesarias que garanticen la ejecución del objeto contratado. Si se declara la caducidad, no habrá lugar a indemnización para el CONTRATISTA, quien se hará acreedor a las sanciones e inhabilidades previstas en la ley. La declaratoria de Caducidad será constitutiva de siniestro de incumplimiento. **PARÁGRAFO 1:** La Resolución que declara la caducidad se notificará personalmente al CONTRATISTA. Si ello no fuere posible, se notificará en la norma establecida en el Artículo 45 del Código Contencioso Administrativo. **PARÁGRAFO 2:** Contra la Resolución que declara la caducidad procede el recurso de Reposición que deberá interponerse dentro de los cinco (5) días siguientes a la fecha de notificación. **PARÁGRAFO 3:** La resolución que declare la caducidad ordenará hacer efectivas las multas y el valor de la Cláusula Penal Pecuniaria. **DECIMA PRIMERA. LIQUIDACIÓN DEL CONTRATO.** A la terminación del presente contrato por cualquier causa, las partes contratantes suscribirán un “Acta de Liquidación del Contrato”, en la cual conste detalladamente la liquidación definitiva del presente contrato, la constancia de recibo de la obra a satisfacción y la certificación por parte de la UNIVERSIDAD, de Paz y Salvo favor del CONTRATISTA sin menoscabo de la responsabilidad y consiguiente garantía sobre estabilidad de la obra incluida en la Garantía Única. **DECIMA SEGUNDA. INTERVENTORÍA.** La UNIVERSIDAD verificará la ejecución y cumplimiento de los trabajos y actividades del CONTRATISTA, por medio del Interventor designado para el efecto. **DECIMA TERCERA. TURBACIÓN DEL ORDEN PÚBLICO O FUERZA MAYOR.** En la ejecución de este Contrato, el CONTRATISTA no será responsable por demora que se origine por turbación del orden público o por cualquier otra causa de fuerza mayor o caso fortuito debidamente comprobados. Para los efectos de este contrato se entiende por fuerza mayor o caso fortuito el imprevisto al que no es posible resistir y producido por causas ajenas al CONTRATISTA. **DECIMA CUARTA. GARANTÍAS.** Según el Artículo 18 del Estatuto de Contratación de la UFPS, el CONTRATISTA deberá constituir a favor de la UNIVERSIDAD en una Compañía de Seguros establecida legalmente en Colombia, una “Garantía Única de Cumplimiento del Contrato” que ampare los siguientes riesgos: a) DE CUMPLIMIENTO, el cual garantizará el cumplimiento del contrato, tendrá una suma asegurada del quince por ciento (15%) del valor del contrato y una



vigencia igual a la duración del contrato y dos (02) meses más. b) DE ANTICIPO, que cubra el (100%) del valor que el Contratista reciba a título de anticipo del anticipo, con una vigencia igual a la duración del contrato y dos (2) meses más. c) DE PAGO DE SALARIOS Y PRESTACIONES SOCIALES E INDEMNIZACIONES, que cubra el cumplimiento y pago de todas las obligaciones laborales contraídas o que contraiga el CONTRATISTA con los trabajadores por él asignados a la ejecución de la obra, con una suma asegurada equivalente al cinco (5%) del valor del contrato. Este amparo deberá estar vigente durante la duración del contrato y tres (3) años más. d) DE ESTABILIDAD DE LA OBRA. El CONTRATISTA deberá constituir una póliza de estabilidad de la obra, y de reemplazo o reparación de esta o de una parte de ella por defectos encontrados después de haber sido recibida, con una vigencia de cinco (5) años contados a partir de la fecha de entrega de la obra y por una cuantía equivalente al quince por ciento (15%) del valor definitivo de la obra objeto del contrato. Será requisito indispensable para la liquidación del contrato, la aprobación previa de esta póliza. e) DE RESPONSABILIDAD CIVIL EXTRACONTRACTUAL. Con objeto de protegerse contra reclamaciones por daños y perjuicios, lesiones personales, muerte y daño contra la propiedad, que pueda surgir por causa de la obra ejecutada por el CONTRATISTA, sus empleados, directores o asociados y subcontratistas, el CONTRATISTA deberá constituir la por medio de un amparo autónomo contenido en póliza anexa, la cual no podrá ser inferior al siete por ciento (07%) del valor del contrato y por una vigencia igual al contrato y dos (02) años más. **DECIMA QUINTA. SUSPENSIÓN TEMPORAL DEL CONTRATO.** Por circunstancias de fuerza mayor, de común acuerdo entre el CONTRATISTA y el Interventor se podrá suspender temporalmente la ejecución de este contrato, mediante la suscripción de un Acta donde conste tal hecho, sin que para los efectos del plazo extintivo se cuente el tiempo de la suspensión. **DECIMA SEXTA. PERJUICIOS Y/O DAÑOS A TERCEROS.** La construcción de la obra objeto de este contrato se hace por cuenta y riesgo del CONTRATISTA; por consiguiente, los perjuicios que en desarrollo del contrato se causen a terceros, estarán a cargo única y exclusivamente del CONTRATISTA. Cualquier suma de dinero que la UNIVERSIDAD pague por perjuicio a terceros, en desarrollo de este contrato, deberá ser reembolsada por el CONTRATISTA. **DECIMA SÉPTIMA. CLAUSULA PENAL PECUNIARIA.** En caso de incumplimiento o declaratoria de caducidad del presente contrato, sin perjuicio de la imposición de multas, la UNIVERSIDAD podrá imponer al CONTRATISTA mediante resolución motivada, una sanción equivalente al quince por ciento (15%) del valor del contrato, a título de Sanción Penal Pecuniaria con estimación anticipada de perjuicios. **DECIMA OCTAVA: APLICACIÓN DE LAS MULTAS Y DE LA CLAUSULA PENAL PECUNIARIA.** El valor de las multas y de la Cláusula Penal Pecuniaria se tomará del saldo a favor del CONTRATISTA si lo hubiere, o de las garantías constituidas. Si esto último no fuera posible, se cobrará por jurisdicción coactiva. **DECIMA NOVENA. INTERPRETACIÓN Y TERMINACIÓN UNILATERALES.** El presente contrato se rige por principios de interpretación, modificación y terminación contemplados en el Reglamento de Contratación de la UFPS. **VIGÉSIMA. PROHIBICIONES DE CESIÓN AL CONTRATISTA.** No podrá ceder sus derechos y obligaciones emanados del presente contrato a ninguna persona natural o jurídica, natural o extranjera, sin el consentimiento previo expreso de la UNIVERSIDAD, el cual debe manifestarse por escrito en todo caso, la UNIVERSIDAD podrá negar la autorización de cesión y reservarse las razones que tuviere para ellos. **VIGÉSIMA PRIMERA. INHABILIDADES E INCOMPATIBILIDADES.** Con la suscripción del presente contrato, el CONTRATISTA afirma, bajo la gravedad de juramento, no encontrarse incurso en ninguna de las causales de inhabilidades e incompatibilidades consagradas en la Constitución y la Ley. **VIGÉSIMA SEGUNDA. PERFECCIONAMIENTO DEL CONTRATO.** El presente contrato se entiende perfeccionado con el acuerdo de las partes sobre el objeto contractual y la contraprestación, todo ello elevado a escrito. **VIGÉSIMA TERCERA. EJECUCIÓN.** Para la ejecución del presente contrato se requiere la aprobación de la Garantía en él estipuladas y la expedición del registro presupuestal. **VIGÉSIMA CUARTA. DEL DECRETO 2374 DE 1974.** El CONTRATISTA se compromete, antes de la liquidación de este contrato, a cancelar y presentar a la UNIVERSIDAD FRANCISCO DE PAULA SANTANDER, la paz y salvo del Servicio Nacional de Aprendizaje (SENA), por el aporte correspondiente en cumplimiento del Decreto enunciado y su reglamentario 083 de 1976. **VIGÉSIMA QUINTA. GASTOS.** Los gastos que se causen en razón del perfeccionamiento y la legalización del presente contrato estarán a cargo única y exclusivamente del CONTRATISTA. **VIGÉSIMA SEXTA. DOMICILIO.** Para todos los efectos legales, el domicilio del presente contrato será la ciudad de



Cúcuta. **VIGÉSIMA SÉPTIMA. ANEXOS AL CONTRATO.** Forman parte integrante del presente Contrato los siguientes documentos: a) La propuesta del CONTRATISTA, b) La resolución No. XX emanada de la Rectoría de la UNIVERSIDAD, por la cual se adjudica el contrato, c) Los documentos correspondientes al pliego de condiciones según la Licitación Privada XX de XXXX. **VIGÉSIMA OCTAVA. RESPONSABILIDAD.** Las partes responderán civil y penalmente por sus actuaciones y/u omisiones en el desarrollo del contrato, de conformidad con lo dispuesto en el reglamento de contratación de la Universidad Francisco de Paula Santander. **VIGÉSIMA NOVENA: IMPUTACIÓN PRESUPUESTAL.** El pago a que se obliga la UNIVERSIDAD por el presente contrato, se hará con cargo al Rubro \_\_\_\_\_ del Presupuesto de Gastos de Funcionamiento e Inversión de la UFPS, vigencia XXXX. **TRIGÉSIMA: INDEMNIDAD.** El CONTRATISTA mantendrá indemne a la UNIVERSIDAD, de los reclamos, demandas, acciones legales o costos que se generen por daños y lesiones causadas a personas o propiedades de terceros, ocasionados por el CONTRATISTA, sus subcontratistas o proveedores durante la ejecución del contrato. **TRIGÉSIMA PRIMERA: LEGISLACIÓN APLICABLE.** El presente contrato se rige por los Acuerdos 077 y 099 de 1997, que reglamentan el Estatuto de Contratación de la Universidad Francisco de Paula Santander. La jurisdicción competente para conocer de las controversias que se susciten en ocasión o desarrollo de este contrato, se resolverán en primera instancia a través de los mecanismos de solución directa previstos en la ley y en caso de no resolverse a través de este medio, se acudirá a la justicia administrativa. En consecuencia, se firma el presente contrato en Cúcuta, a los

**LA UNIVERSIDAD,**

**EL CONTRATISTA,**

\_\_\_\_\_  
SANDRA ORTEGA SIERRA

\_\_\_\_\_  
CONTRATISTA

**EL PRESENTE BORRADOR DE MINUTA CONSTITUYE SOLO UNA GUÍA PARA LOS OFERENTES, POR LO TANTO, ESTARÁ SUJETA A CAMBIOS AL MOMENTO DE LA SUSCRIPCIÓN DEL CONTRATO.**

## FORMATO 1

### COMPROMISO ANTICORRUPCIÓN

Lugar y fecha

Doctora

**SANDRA ORTEGA SIERRA**

Rectora Universidad Francisco de Paula Santander  
Avenida Gran Colombia No. 12E-96 B. Colsag  
Cúcuta.

**Proceso de Contratación No.** - [Insertar información]

**Objeto:** [Insertar información]

(Nombre del representante legal o de la persona natural Proponente), identificado como aparece al pie de mi firma, (obrando en mi propio nombre o en mi calidad de representante legal de) (nombre del Proponente), manifiesto que:

1. Apoyamos la acción del Estado colombiano y de la UNIVERSIDAD FRANCISCO DE PAULA SANTANDER para fortalecer la transparencia y la rendición de cuentas de la administración pública.
2. No estamos en causal de inhabilidad alguna para celebrar el contrato objeto del Proceso de Contratación (Insertar información).
3. Nos comprometemos a no ofrecer y no dar dádivas, sobornos o cualquier forma de halago, retribuciones o prebenda a servidores públicos o asesores de la Universidad, directamente o a través de sus empleados, contratistas o tercero.
4. Nos comprometemos a no efectuar acuerdos, o realizar actos o conductas que tengan por objeto o efecto la colusión en el Proceso de Contratación (Insertar información).
5. Nos comprometemos a revelar la información que sobre el Proceso de Contratación (Insertar información) nos soliciten los organismos de control de la República de Colombia.
6. Nos comprometemos a comunicar a nuestros empleados y asesores el contenido del presente Compromiso Anticorrupción, explicar su importancia y las consecuencias de su incumplimiento por nuestra parte, y la de nuestros empleados o asesores.
7. Conocemos las consecuencias derivadas del incumplimiento del presente compromiso anticorrupción. En constancia de lo anterior firmo este documento a los (Insertar información) días del mes de (Insertar información) de (Insertar información).

(Firma representante legal del Proponente o del Proponente persona natural)

Nombre: (Insertar información)

Cargo: (Insertar información)

Documento de Identidad: (Insertar información)

## FORMATO 2

### CARTA DE PRESENTACIÓN DE LA OFERTA

Lugar y fecha

Doctora

**SANDRA ORTEGA SIERRA**

Rectora Universidad Francisco de Paula Santander  
Avenida Gran Colombia No. 12E-96 B. Colsag  
Cúcuta.

**PROCESO DE CONTRATACIÓN No.:** - [Insertar información]

**Objeto:** [Insertar información]

El suscrito \_\_\_\_\_, actuando en (mi propio nombre –persona natural- o en representación de \_\_\_\_\_ (persona jurídica o natural-, según sea el caso) de acuerdo con las reglas que contiene los pliegos de condiciones del proceso de la referencia presento ante la Universidad Francisco de Paula Santander, la presente oferta contenida en \_\_\_\_ (número de folios) y en caso de adjudicación me comprometo a: Suscribir el contrato correspondiente de conformidad con el texto incluido como minuta en el pliego de condiciones y cumplir con las obligaciones señaladas en los mismos, así como lo ofrecido en la presente propuesta.

Declaro así mismo:

1. Que, esta propuesta y el contrato que llegare a celebrarse solo compromete al oferente.
2. Que, ninguna otra persona fuera del Proponente tiene interés comercial en esta propuesta ni en el contrato que de ella se derive.
3. Que, conozco la información general y especial y demás documentos que integran los pliegos de condiciones y acepto los requisitos en ellos contenidos y en sus respectivos anexos y formatos, incluidos las adendas.
4. Que, hemos recibido los siguientes Adendas: \_\_\_\_\_ (indicar el número y la fecha de cada una).
5. Que, conozco (conocemos), entiendo (entendemos) y acepto (aceptamos) los requerimientos técnicos mínimos exigidos por la Universidad para el presente proceso de selección y me (nos) comprometo (comprometemos) a cumplir en la ejecución del contrato
6. Que, el suscrito afirma bajo la gravedad del juramento, que no existe ninguna causal de inhabilidad, incompatibilidad y/o prohibición de las señaladas en la Constitución Política, en la Ley, y demás normas concordantes, que impidan la participación del oferente en el presente proceso y en la celebración y ejecución del respectivo contrato.
7. Que, el suscrito manifiesto bajo la gravedad del juramento que no he sido multado por ninguna entidad oficial por incumplimiento de contratos estatales, mediante providencia ejecutoriada dentro de los tres (3) últimos años anteriores a la fecha de cierre de este proceso contractual. En caso contrario, debe indicar dicha situación.
8. Que conozco los Acuerdos 077 y 099 de 1997 (Estatuto de Contratación de la Universidad Francisco de Paula Santander), las leyes de la República de Colombia que rigen este proceso de contratación.



9. Que garantizo y me obligo a cumplir a cabalidad el objeto a ejecutar durante el tiempo estipulado para ello en el contrato.

10. Que realizaré los trámites necesarios para el perfeccionamiento y legalización del contrato dentro del término establecido por la Universidad Francisco de Paula Santander para ello.

11. Que cualquier error, omisión o defecto de la propuesta que someto a ustedes, en el contenido de esta, por causa imputable al oferente o por simple interpretación errónea o desviada de alguno de los documentos del pliego de condiciones, son de mi exclusivo riesgo y responsabilidad.

12. Que autorizo a la Universidad a verificar toda la información incluida en la propuesta y a solicitar a las autoridades competentes o a los particulares correspondientes, información relacionada con el contenido de esta.

Atentamente,

Nombre del proponente \_\_\_\_\_  
Nombre del representante legal \_\_\_\_\_  
C. C. No. \_\_\_\_\_ de \_\_\_\_\_  
Matrícula profesional No. \_\_\_\_\_  
Dirección de correo \_\_\_\_\_  
Correo electrónico \_\_\_\_\_  
Telefax \_\_\_\_\_  
Ciudad \_\_\_\_\_

\_\_\_\_\_  
(Firma del proponente o de su representante legal)

[NOTA: Para diligenciar cuando el proponente o su representante legal no sea un Ingeniero]

“De acuerdo con lo expresado en la Ley 842 de 2003 y debido a que el suscriptor de la presente propuesta no es ingeniero civil matriculado, yo \_\_\_\_\_ [nombres y apellidos] ingeniero civil con matrícula profesional No. \_\_\_\_\_ y C. C. No. \_\_\_\_\_ de \_\_\_\_\_, avalo la presente propuesta”.

\_\_\_\_\_  
(Nombre y firma de quien avala la propuesta)



**FORMATO 3 - EXPERIENCIA**

**RELACIÓN DE CONTRATOS CUMPLIDOS Y/O CERTIFICACIONES OBTENIDAS  
Y RELACIONADOS CON LA PRESENTE LICITACIÓN**

**PROCESO DE CONTRATACIÓN No.:** *[Insertar información]*

**Objeto:** *[Insertar información]*

No.	CONTRATANTE	CONTRATO		FORMA DE EJECUCIÓN		PLAZO (meses)	FECHAS (día/mes/año)		VALOR TOTAL EJECUTADO (incluidos adicionales e IVA)	DOCUMENTO SOPORTE
		No.	OBJETO	I-C-UT	% PART.		INICIAL	FINAL		

**TOTAL, DE CERTIFICACIONES PRESENTADAS:** \_\_\_\_\_ ( )

**NOTA 1:** PARA CADA CONTRATO SE DEBE INDICAR LA RAZÓN SOCIAL DEL CONTRATANTE, EL NÚMERO Y/O OBJETO SI SE HA EJECUTADO EN FORMA INDIVIDUAL (I), EN CONSORCIO ©, EN UNIÓN TEMPORAL (UT), O BAJO CUALQUIER OTRA MODALIDAD DE ASOCIACIÓN Y EL PORCENTAJE DE PARTICIPACION.

**NOTA 2:** LOS VALORES CONSIGNADOS EN LA COLUMNA “VALOR TOTAL EJECUTADO” DEBEN EXPRESARSE EN PESOS COLOMBIANOS.

Firma del Proponente  
Nombre: (Insertar información)  
Documento de Identidad: (Insertar información)

**FORMATO 4 - OFERTA ECONÓMICA**

**PROCESO DE CONTRATACIÓN No.:** *[Insertar información]*

**OBJETO:** *[Insertar información]*

[Nombre del representante legal o de la persona natural Proponente], identificado como aparece al pie de mi firma, [obrando en mi propio nombre o en mi calidad de representante legal de] [nombre del Proponente], manifiesto que el valor total de la propuesta es por la suma de [valor de la propuesta en letras y números], Valor que incluye todos los gastos e impuestos a que haya lugar. Dicho valor obedece a los siguientes conceptos, en los cuales se relacionan todos los costos, gastos y valores que a continuación se detallan:

ITEM	DESCRIPCION	UND	CANT	VALOR UNITARIO	VALOR TOTAL
<b>1</b>	<b>ADECUACION INICIAL</b>				
<b>1.1</b>	<b>MEDICIONES, INSTALACIONES Y FACILIDADES</b>				
1.1.1	Localización y replanteo	m2	186,12		
1.1.2	Cerramiento	ml	51,36		
1.1.3	Campamento	Und	1,00		
1.1.4	Instalaciones provisionales	Und	1,00		
1.1.5	Reubicación tubería eléctrica	Glb	1,00		
1.1.6	Reubicación red sanitaria	Glb	1,00		
1.1.7	Reubicación tubería hidráulica	Glb	1,00		
<b>1.2</b>	<b>ADECUACION DEL LOTE</b>				
1.2.1	Desmonte y limpieza	m2	134,13		
1.2.2	Excavaciones generales	m3	10,06		
1.2.3	Rellenos generales	m3	22,62		
1.2.4	Bases en material granular o recebo	m3	20,12		
1.2.5	Retiro de sobrantes	m3	21,19		
<b>2</b>	<b>ESTRUCTURA</b>				
<b>2.1</b>	<b>CIMENTACION</b>				
2.1.1	Excavaciones manuales para cimientos	m3	24,44		
2.1.2	Concreto ciclópeo bajo zapatas	m3	6,98		
2.1.3	Zapatas	m3	4,19		
2.1.4	Pedestales	m3	1,87		
2.1.5	Solado bajo viga	m2	11,66		
2.1.6	Vigas de cimentación	m3	3,50		
2.1.7	Placas de contrapiso (Incluye malla)	m2	65,93		
2.1.8	Acero de refuerzo	kg	622,86		
<b>2.2</b>	<b>ESTRUCTURA EN CONCRETO</b>				
2.2.1	Columnas	m3	3,31		
2.2.2	Columna de confinamiento con refuerzo	ml	15,60		
2.2.3	Vigas aéreas	m3	4,78		
2.2.4	Placas de entepiso (Incluye malla)	m2	68,56		
2.2.5	Viga cinta	ml	32,47		



2.2.6	Escaleras	m3	0,63		
2.2.7	Acero de refuerzo	kg	1596,26		
<b>2.3</b>	<b>ESTRUCTURA METALICA</b>				
2.3.1	Estructura metálica con perfiles especiales	Kg	2213,00		
<b>3</b>	<b>INSTALACIONES</b>				
<b>3.1</b>	<b>INSTALACIONES HIDRÁULICAS</b>				
3.1.1	Acometida hidráulica a tanque enterrado	ml	20,00		
3.1.2	Red de distribución 1"	ml	28,02		
3.1.3	Red de distribución 3/4"	ml	46,16		
3.1.4	Registros 1"	und	1,00		
3.1.5	Registros 3/4"	und	8,00		
3.1.6	Puntos hidráulicos	und	42,00		
3.1.7	Aspersores de riegos	und	34,00		
3.1.8	Tanque enterrado 4.000 Litros	und	1,00		
3.1.9	1 Motobomba (Incluye hidroneumático)	und	1,00		
<b>3.2</b>	<b>INSTALACIONES SANITARIAS Y AGUAS LLUVIAS</b>				
3.2.1	Puntos sanitarios	und	20,00		
3.2.2	Colectores 4"	ml	28,45		
3.2.3	Colectores 3"	ml	24,12		
3.2.4	Bajantes AN	ml	12,00		
3.2.5	Ventilaciones y reventilaciones	ml	27,00		
3.2.6	Tragantes ALL 4"	und	4,00		
3.2.7	Bajantes ALL 4"	ml	12,00		
3.2.8	Red ALL 4"	ml	47,32		
3.2.9	Caja de Inspección 1x1. incluye marco	und	1,00		
3.2.10	Combo sanitario baños	und	4,00		
3.2.11	Rejillas de piso	und	10,00		
<b>3.3</b>	<b>INSTALACIONES ELECTRICAS Y DE DATOS</b>				
3.3.1	Tablero trifásico de 12 CKTS para alumbrado	und	1,00		
3.3.2	Acometida 3#6 + 1#8 AWG ducto 1 1/4" PVC	ml	25,00		
3.3.3	Ducto PVC de 1" datos	ml	25,00		
3.3.4	salida alumbrado EMT	und	14,00		
3.3.5	Salida alumbrado 110V	und	10,00		
3.3.6	Salida conmutable	und	1,00		
3.3.7	Salida toma 110 V	und	9,00		
3.3.8	Salida toma 110 EMT	und	8,00		
3.3.9	Salida TV o TF	und	7,00		
3.3.10	Salida toma trifilar 3#12 - 220V EMT	und	1,00		
3.3.11	Salida aire acondicionado 220 volt	und	3,00		
3.3.12	Salida sensor	und	1,00		
3.3.13	Luminaria redonda led	und	9,00		
3.3.14	Instalación de lámpara o bala	und	24,00		
3.3.15	Luminaria led ref. de incrustar techo	und	14,00		

3.3.16	Termomagnético 3*50 amp	und	1,00		
3.3.17	Tortugas aplique	und	1,00		
3.3.18	Aire 12.000 BTU	und	1,00		
<b>4</b>	<b>SISTEMA ARQUITECTONICO</b>				
<b>4.1</b>	<b>CUBIERTAS</b>				
4.1.1	Impermeabilización de placas	m2	68,56		
4.1.2	Cubierta	m2	71,77		
<b>4.2</b>	<b>MUROS</b>				
4.2.1	Muros en ladrillo a la vista 1 Cara	m2	113,60		
4.2.2	Muro en bloque calado	m2	4,64		
4.2.3	Divisiones de oficina	m2	24,80		
4.2.4	Divisiones para baño	und	2,00		
4.2.5	Dinteles de muros	ml	5,40		
4.2.6	Alfajías y remates	ml	13,90		
4.2.7	Cerramiento piso 2	m2	90,83		
<b>4.3</b>	<b>REVESTIMIENTOS DE TECHOS</b>				
4.3.1	Pañetes de placas	m2	68,56		
4.3.2	Goteros	ml	39,06		
4.3.3	Cielo raso en dry wall	m2	51,72		
4.3.4	Estuco y vinilo en placas	m2	13,40		
<b>4.4</b>	<b>REVESTIMIENTOS DE MUROS</b>				
4.4.1	Pañetes de muros	m2	113,60		
4.4.2	Estuco y pintura en muros	m2	113,60		
4.4.3	Filos y dilataciones	ml	96,10		
<b>4.5</b>	<b>REVESTIMIENTOS DE PISOS</b>				
4.5.1	Alistado de piso	m2	131,86		
4.5.2	Cerámica Piso 1	m2	65,93		
4.5.3	Cerámica de terraza	m2	3,74		
4.5.4	Acabado piso 2	m2	55,30		
4.5.5	Guarda escobas	ml	45,38		
4.5.6	Acabado pasos escalera	und	1,00		
<b>4.6</b>	<b>CARPINTERÍA METÁLICA</b>				
4.6.1	Puerta metálica	m2	5,80		
4.6.2	Ventanas en aluminio y vidrio templado 5mm	m2	19,16		
<b>4.7</b>	<b>DOTACION</b>				
4.7.1	Mesón para laboratorio b= 80cm	m2	29,44		
4.7.2	Bases para mesón h=0.90m	und	24,00		
<b>4.8</b>	<b>ADECUACION FINAL</b>				
4.8.1	Anden perimetral	m2	39,06		
4.8.1	Aseo final	m2	179,33		
4.8.2	Retiro de sobrantes de obra	m3	20,00		
<b>COSTO DIRECTO</b>					
<b>A.U. 30%</b>					



<b>COSTO TOTAL</b>				
--------------------	--	--	--	--

Firma del Proponente  
Nombre: (Insertar información)  
Documento de Identidad: (Insertar información)

**FORMATO No. 5**  
**PAGOS DE SEGURIDAD SOCIAL Y APORTES LEGALES**  
**ARTÍCULO 50 LEY 789 DE 2002**  
**(PERSONAS JURÍDICAS)**

[Este formato debe ser diligenciado por las personas jurídicas nacionales].

[Cuando la persona jurídica no esté exonerada en el pago al sistema de aportes parafiscales, deberá incluir el siguiente texto y ajustar el formato en lo correspondiente:]

Lugar y fecha

Doctora

**SANDRA ORTEGA SIERRA**

Rectora Universidad Francisco de Paula Santander

Avenida Gran Colombia No. 12E-96 B. Colsag

Cúcuta.

**PROCESO DE CONTRATACIÓN No.:** *[Insertar información]*

**Objeto:** *[Insertar información]*

[Incluir el nombre del representante legal de la persona jurídica] identificado con [Incluir el número de identificación] en mi condición de Representante Legal de [Incluir la Razón social de la persona jurídica] identificada con NIT [Incluir el NIT], bajo la gravedad de juramento, certifico el pago de los aportes de salud, riesgos profesionales, pensiones y aportes a las Cajas de Compensación Familiar, al Instituto Colombiano de Bienestar Familiar, al Servicio Nacional de Aprendizaje, y al Fondo Nacional de Formación Profesional para la Industria de Construcción (*artículo 65 Ley 1819 de 2016 y artículo 3 Decreto 1047 de 1983*) pagados por la compañía durante los últimos seis (6) meses contados a partir de la fecha de cierre del presente procedimiento de selección. Lo anterior, en cumplimiento de lo dispuesto en el artículo 50 de la Ley 789 de 2002.

[Incluir el nombre del revisor fiscal, según corresponda] identificado con [Incluir el número de identificación], y con Tarjeta Profesional No. [Incluir Número de tarjea profesional] de la Junta Central de Contadores de Colombia, en mi condición de Revisor Fiscal de [Incluir la Razón social de la persona jurídica] identificada con NIT [Incluir el NIT], debidamente inscrito en la Cámara de Comercio de \_\_\_\_\_, luego de examinar de acuerdo con las normas de auditoría generalmente aceptadas en Colombia, los estados financieros de la compañía, bajo la gravedad de juramento, certifico el pago de los aportes de salud, riesgos profesionales, pensiones y aportes a las Cajas de Compensación Familiar, al Instituto Colombiano de Bienestar Familiar, al Servicio Nacional de Aprendizaje, y al Fondo Nacional de Formación Profesional para la Industria de Construcción (*artículo 65 Ley 1819 de 2016 y artículo 3 Decreto 1047 de 1983*) pagados por la compañía durante los últimos seis (6) meses contados a partir de la fecha de cierre del presente procedimiento de selección. Lo anterior, en cumplimiento de lo dispuesto en el artículo 50 de la Ley 789 de 2002.

[En el evento en que la sociedad no tenga más de seis (6) meses de constituida, deberá acreditar los pagos a partir de la fecha de su constitución como se indica a continuación:]

[Incluir el nombre del representante legal de la persona jurídica] identificado con [Incluir el número de identificación] en mi condición de Representante Legal de [Incluir la Razón social de la persona jurídica] identificada con NIT [Incluir el NIT], bajo la gravedad de juramento, certifico el pago de los aportes de salud, riesgos profesionales, pensiones y aportes a las Cajas de Compensación Familiar, al Instituto Colombiano de Bienestar Familiar, al Servicio Nacional de Aprendizaje, y al Fondo Nacional de Formación Profesional para la Industria de Construcción (*artículo 65 Ley 1819 de 2016 y artículo 3 Decreto 1047 de 1983*) pagados por la compañía a partir de [fecha de constitución]. Lo anterior, en cumplimiento de lo dispuesto en el artículo 50 de la Ley 789 de 2002.



[Incluir el nombre del revisor fiscal, según corresponda] identificado con [Incluir el número de identificación], y con Tarjeta Profesional No. [Incluir Numero de tarjea profesional] de la Junta Central de Contadores de Colombia, en mi condición de Revisor Fiscal de [Incluir la Razón social de la persona jurídica] identificada con NIT [Incluir el NIT], debidamente inscrito en la Cámara de Comercio de \_\_\_\_\_, luego de examinar de acuerdo con las normas de auditoría generalmente aceptadas en Colombia, los estados financieros de la compañía, bajo la gravedad de juramento, certifico el pago de los aportes de salud, riesgos profesionales, pensiones y aportes a las Cajas de Compensación Familiar, al Instituto Colombiano de Bienestar Familiar, al Servicio Nacional de Aprendizaje, y al Fondo Nacional de Formación Profesional para la Industria de Construcción (artículo 65 Ley 1819 de 2016 y artículo 3 Decreto 1047 de 1983) pagados por la compañía a partir de [fecha de constitución]. Lo anterior, en cumplimiento de lo dispuesto en el artículo 50 de la Ley 789 de 2002.

[En caso de presentar acuerdo de pago con alguna de las entidades anteriormente mencionadas, se deberá precisar el valor y el plazo previsto para el acuerdo de pago, con indicación del cumplimiento de esta obligación, caso en el cual deberá anexar copia del acuerdo de pago correspondiente y el comprobante de pago soporte del mes anterior al cierre del procedimiento de contratación]

[Cuando la persona jurídica esté exonerada de aportes parafiscales de acuerdo con el artículo 114-1 del Estatuto Tributario modificado por el artículo 65 de la Ley 1918 de 2016, deberá incluir el siguiente texto y ajustar el formato en lo correspondiente]:

Conforme el artículo 65 de la Ley 1819 de 2016, bajo la gravedad de juramento, manifiesto que me encuentro exonerado del pago de los aportes parafiscales a favor del Servicio Nacional del Aprendizaje (SENA), del Instituto Colombiano de Bienestar Familiar (ICBF) y las cotizaciones al Régimen Contributivo de Salud, las sociedades y personas jurídicas y asimiladas contribuyentes declarantes del impuesto sobre la renta y complementarios, correspondientes a los trabajadores que devenguen, individualmente considerados, menos de diez (10) salarios mínimos mensuales legales vigentes.

[Cuando la persona jurídica no haya tenido personal a cargo dentro de los seis (6) meses anteriores a la presentación de la propuesta deberá manifestarlo de la siguiente manera:]

[Incluir el nombre del representante legal de la persona jurídica o el revisor fiscal, según corresponda] identificado con [Incluir el número de identificación], en mi condición de [Indicar si actúa como Representante Legal o revisor fiscal] de [Incluir la Razón social de la persona jurídica] identificada con NIT [Incluir el NIT], bajo la gravedad de juramento, manifiesto que dentro de los seis (6) meses anteriores a la fecha de firma del Contrato no tuve personal a cargo y por ende no estoy obligado a efectuar el pago de aportes legales y seguridad social.

En constancia, se firma en \_\_\_\_\_, a los \_\_\_\_ días del mes de \_\_\_\_ 20\_\_.

\_\_\_\_\_  
[Nombre y firma del representante legal de la persona jurídica o el revisor fiscal, según corresponda]

**FORMATO No. 6**  
**PAGOS DE SEGURIDAD SOCIAL Y APORTES LEGALES**  
**ARTICULO 9 LEY 828 DE 2003**  
**(PERSONAS NATURALES)**

[Este formato debe ser diligenciado por las personas naturales y ajustar el formato en lo correspondiente:]

Lugar y fecha

Doctora

**SANDRA ORTEGA SIERRA**

Rectora Universidad Francisco de Paula Santander  
Avenida Gran Colombia No. 12E-96 B. Colsag  
Cúcuta.

**PROCESO DE CONTRATACIÓN No.:** [Insertar información]

**Objeto:** [Insertar información]

Yo \_\_\_\_\_ identificado (a) con C.C \_\_\_\_\_ de \_\_\_\_\_, de acuerdo con lo señalado en el artículo 9 de la Ley 828 de 2003, DECLARO BAJO LA GRAVEDAD DE JURAMENTO, y con sujeción a las sanciones que para tal efecto establece el Código Penal en su artículo 442, que he efectuado el pago por concepto de mis aportes y/o el de mis empleados a los sistemas de salud, riesgos profesionales, pensiones y aportes a las Cajas de Compensación Familiar, Instituto Colombiano de Bienestar Familiar y Servicio Nacional de Aprendizaje, y al Fondo Nacional de Formación Profesional para la Industria de Construcción (*artículo 65 Ley 1819 de 2016 y artículo 3 Decreto 1047 de 1983*) durante los últimos seis (6) meses contados a partir de la fecha de cierre del presente proceso de selección.

[En caso de presentar acuerdo de pago con las entidades recaudadoras respecto de alguna de las obligaciones mencionadas deberá manifestar que existe el acuerdo y que se encuentra al día en el cumplimiento de este. En este evento el oferente deberá anexar copia del acuerdo de pago correspondiente y el comprobante de pago soporte del mes anterior al cierre del proceso de selección]

En virtud de lo señalado en el artículo 65 de la Ley 1819 de 2016, (Marcar con X) manifiesto que como persona natural empleadora me encuentro exonerada de la obligación de pago de los aportes parafiscales al SENA, al ICBF y al Sistema de Seguridad Social en Salud por los empleados que devenguen menos de diez (10) salarios mínimos legales mensuales vigentes. Lo anterior no aplicará para personas naturales que empleen menos de dos trabajadores, los cuales seguirán obligados a efectuar los aportes de que trata este inciso.

\_\_\_\_\_ Bajo la gravedad de juramento manifiesto (persona natural o jurídica) que dentro de los 6 meses anteriores a la fecha de firma del Contrato no tuve personal a cargo y por ende no estoy obligado a efectuar el pago de aportes legales y seguridad social.

En constancia, se firma en \_\_\_\_\_, a los \_\_\_\_ días del mes de \_\_\_\_ 20\_\_.

\_\_\_\_\_  
[Nombre y firma del Proponente Persona Natural]



**FORMATO 7A – PARTICIPACIÓN MAYORITARIA DE MUJERES CABEZA DE FAMILIA Y/O MUJERES VÍCTIMA DE VIOLENCIA INTRAFAMILIAR (PERSONA JURÍDICA)**

[Este formato se diligencia por el representante legal o el revisor fiscal, según corresponda, de la persona jurídica en el que mayoritariamente participen mujeres cabeza de familia y/o mujeres víctima de violencia intrafamiliar. En el evento que la oferta la presente una entidad privada sin ánimo de lucro, ya sea fundación, corporación o asociación, se ajustará el formato en lo pertinente. La información aquí vertida contiene datos sensibles, los cuales están sujetos a reserva legal y, por tanto, no podrán publicarse en el SECOP II para su conocimiento]

Doctora  
**SANDRA ORTEGA SIERRA**  
Rectora Universidad Francisco de Paula Santander  
Avenida Gran Colombia No. 12E-96 B. Colsag  
Cúcuta.

**REFERENCIA:** Proceso de Contratación [Incluir número del Proceso de Contratación]

[Incluir el nombre del representante legal de la persona jurídica o del revisor fiscal, según corresponda] identificado con [Incluir el número de identificación], en mi condición de [Indicar si actúa como representante legal o revisor fiscal] de [Incluir la razón social de la persona jurídica] identificada con el NIT [Incluir el NIT], certifico bajo la gravedad de juramento que más del cincuenta por ciento (50 %) de la composición accionaria o cuota parte de la persona jurídica está constituida por mujeres cabeza de familia y/o mujeres víctima de violencia intrafamiliar. Esta información está soportada de acuerdo con los libros de comercio de la sociedad, los cuales gozan de reserva legal en los términos del artículo 61 del Código de Comercio.

En el siguiente cuadro señalo las mujeres cabeza de familia y/o mujeres víctima de violencia intrafamiliar que participan mayoritariamente en la persona jurídica, junto con su respectivo porcentaje de participación:

Identificación de las mujeres cabeza de familia y/o mujeres víctima de violencia intrafamiliar que participan en la persona jurídica (Incluir nombre y documento de identidad)	Número de cuotas sociales, acciones que poseen o el alcance o condición de su participación en el caso de las personas jurídicas sin ánimo de lucro

Sin perjuicio de lo anterior, para probar la condición de cada una de las mujeres que participan en la sociedad, apporto los documentos de cada una de ellas, de acuerdo con los incisos 1, 2 y 3 del subnumeral 2 del numeral 4.7 del pliego de condiciones.

En constancia, se firma en \_\_\_\_\_, a los \_\_\_\_\_ días del mes de \_\_\_\_\_ del 20\_\_\_\_

[Nombre y firma del representante legal de la persona jurídica o el revisor fiscal, según corresponda]



## FORMATO 7B – VINCULACIÓN DE PERSONAS EN CONDICIÓN DE DISCAPACIDAD

[Este formato se diligencia por el proponente persona natural o el representante legal o el revisor fiscal de la persona jurídica según corresponda]

Doctora

**SANDRA ORTEGA SIERRA**

Rectora Universidad Francisco de Paula Santander

Avenida Gran Colombia No. 12E-96 B. Colsag

Cúcuta.

**REFERENCIA:** Proceso de Contratación [Incluir número del Proceso de Contratación]

[Incluir el nombre de la persona natural, el representante legal de la persona jurídica o el revisor fiscal, según corresponda] identificado con [Incluir el número de identificación], en mi condición de [Indicar si actúa como, persona natural (nombre propio), representante legal o revisor fiscal] de [Incluir la razón social de la persona jurídica (si aplica)] [identificada con el NIT (si aplica) \_\_\_\_\_], certifico que tengo vinculado en la planta de personal un mínimo del diez por ciento (10 %) de empleados en las condiciones de discapacidad enunciadas en la Ley 361 de 1997, contratados [con una anterioridad no inferior a un año o desde la constitución de la sociedad -si aplica- (para sociedades con menos de un año de constitución)], para lo cual adjunto el certificado expedido por el Ministerio del Trabajo.

Para acreditar el tiempo de vinculación de que tratan los incisos 1 y 2 subnumeral 3 del numeral 4.7 del pliego de condiciones, allego el certificado de aportes al Sistema de Seguridad Social del último año, en el que se demuestran los pagos realizados por el empleador.

De igual manera me comprometo en caso de resultar adjudicatario del Proceso de Contratación, a mantener vinculados a los empleados en condiciones de discapacidad por un lapso igual al del plazo de ejecución del contrato.

En constancia, se firma en \_\_\_\_\_, a los \_\_\_\_\_ días del mes de \_\_\_\_\_ del 20\_\_.

\_\_\_\_\_  
[Nombre y firma de la persona natural]

\_\_\_\_\_  
[Nombre y firma del representante legal de la  
persona jurídica o el revisor fiscal, según  
corresponda]

**FORMATO 7C – VINCULACIÓN DE PERSONAS NO BENEFICIARIAS DE LA PENSIÓN DE VEJEZ, FAMILIAR O SOBREVIVENCIA (EMPLEADOR – PROPONENTE)**

[Este formato lo diligencia la persona natural, el representante legal o el revisor fiscal de la persona jurídica que tenga dentro de su personal trabajadores mayores de edad vinculados en la planta de personal que no sean beneficiarios de la pensión de vejez, familiar o de sobrevivencia y que hayan cumplido la edad de pensión.]

Doctora

**SANDRA ORTEGA SIERRA**

Rectora Universidad Francisco de Paula Santander  
Avenida Gran Colombia No. 12E-96 B. Colsag  
Cúcuta.

**REFERENCIA:** Proceso de Contratación [Incluir número del Proceso de Contratación]

[Incluir el nombre de la persona natural, el representante legal de la persona jurídica o el revisor fiscal, según corresponda] identificado con [Incluir el número de identificación], en mi condición de [Indicar si actúa como persona natural (nombre propio) representante legal o revisor fiscal] de [Incluir la razón social de la persona jurídica (si aplica)] [identificada con el NIT (si aplica) \_\_\_\_\_], certifico que el número total de trabajadores personas mayores de edad vinculados en la planta del personal que no son beneficiarios de la pensión de vejez, familiar o de sobrevivencia y que hayan cumplido el requisito de edad de pensión establecido en la ley es el que se relaciona a continuación:

Número total de trabajadores vinculados a la planta de personal	Número de personas mayores no beneficiarias a la pensión de vejez, familiar o de sobrevivencia y que hayan cumplido el requisito de pensión

[El Proponente persona natural o jurídica incorporará una de las siguientes dos (2) opciones para manifestar el tiempo de vinculación de las personas anteriormente descritas, que cumplen las condiciones definidas en el numeral 4 del artículo 35 de la Ley 2069 de 2020].

**[Opción 1.** Esta opción la incorporará el Proponente persona natural o el Proponente persona jurídica cuya constitución sea igual o mayor a un (1) año]

Asimismo, manifiesto que las personas mayores no beneficiarias de la pensión de vejez, familiar o de sobrevivencia y que han cumplido el requisito de edad de pensión, han estado vinculadas a la planta de personal con una anterioridad igual o mayor a un (1) año contado a partir de la fecha del cierre del Proceso de Contratación.

Para acreditar el tiempo de vinculación en la planta referida de que trata el inciso anterior, allego el certificado de aportes al Sistema de Seguridad Social del último año, en el que se demuestran los pagos realizados por el empleador.

**[Opción 2.** Esta opción la incorporará el Proponente persona jurídica cuya constitución sea inferior a un (1) año]

Asimismo, manifiesto que las personas mayores no beneficiarias de la pensión de vejez, familiar o de sobrevivencia y que han cumplido el requisito de edad de pensión, han estado vinculadas a la planta de personal desde el momento de la constitución de la persona jurídica.



Para acreditar el tiempo de vinculación en la planta referida de que trata el inciso anterior, allego el certificado de aportes al Sistema de Seguridad Social del tiempo de constitución de la persona jurídica, en el que se demuestre los pagos realizados por el empleador.

En constancia, se firma en \_\_\_\_\_, a los \_\_\_\_\_ días del mes de \_\_\_\_\_ del 20\_\_.

\_\_\_\_\_  
[Nombre y firma de la persona natural]

\_\_\_\_\_  
[Nombre y firma del representante legal de la persona jurídica o el revisor fiscal, según corresponda]



**FORMATO 7C – VINCULACIÓN DE PERSONAS NO BENEFICIARIAS DE LA PENSIÓN DE VEJEZ, FAMILIAR O SOBREVIVENCIA (TRABAJADOR)**

[Este formato lo diligencia el trabajador vinculado en la planta de personal del Proponente que presenta la oferta, que no sea beneficiario de la pensión de vejez, familiar o de sobrevivencia y que haya cumplido la edad de pensión]

Doctora

**SANDRA ORTEGA SIERRA**

Rectora Universidad Francisco de Paula Santander

Avenida Gran Colombia No. 12E-96 B. Colsag

Cúcuta.

**REFERENCIA:** Proceso de Contratación [Incluir número del Proceso de Contratación]

[Incluir el nombre del trabajador vinculado en la planta de personal de la persona natural o de la persona jurídica] identificado con [Incluir el número de identificación], en mi condición de trabajador vinculado a [Indicar el nombre de la persona jurídica o persona natural], [identificada con NIT o CC \_\_\_\_\_], certifico bajo la gravedad del juramento que no soy beneficiario de la pensión de vejez, familiar o de sobrevivencia y ya cumplí la edad de pensión.

Asimismo, manifiesto me encuentro vinculado en la planta de personal [indicar si se trata de la persona natural o de la persona jurídica] con una anterioridad [Indicar si el tiempo de vinculación es igual o mayor a un (1) año contado a partir de la fecha del cierre del Proceso de Contratación o desde el momento de la constitución de la persona jurídica en los casos que esta tenga menos de (1) año de constitución].

Adjunto a esta certificación aporto mi documento de identificación, de acuerdo con el inciso 3 del subnumeral 4 del numeral 4.7. del pliego de condiciones.

En constancia, se firma en \_\_\_\_\_, a los \_\_\_\_\_ días del mes de \_\_\_\_\_ del 20\_\_.

---

[Nombre y firma del trabajador vinculado a la persona natural o jurídica]

## FORMATO 7D – VINCULACIÓN DE POBLACIÓN INDÍGENA, NEGRA, AFROCOLOMBIANA, RAIZAL, PALENQUERA, RROM O GITANA

[La información de este formato contiene datos sensibles los cuales están sujetos a reserva legal y por tanto no podrán publicarse en el SECOP II para su conocimiento]

Doctora

**SANDRA ORTEGA SIERRA**

Rectora Universidad Francisco de Paula Santander  
Avenida Gran Colombia No. 12E-96 B. Colsag  
Cúcuta.

**REFERENCIA:** Proceso de Contratación [Incluir número del Proceso de Contratación]

[Incluir el nombre del Proponente persona natural o del representante legal de la persona jurídica o el revisor fiscal, según corresponda] identificado con [Incluir el número de identificación], en mi condición de [Indicar si actúa como persona natural (nombre propio), representante legal o revisor fiscal] de [Incluir la razón social de la persona jurídica (si aplica)], [identificada con el NIT (si aplica) \_\_\_\_\_], certifico bajo la gravedad del juramento que:

- i) El número total de trabajadores vinculados a la nómina corresponden a [Diligenciar el número de trabajadores vinculados a la nómina]
- ii) En la nómina están vinculadas las siguientes personas: [Indicar a continuación el nombre y número de cédula de las personas que se encuentran vinculadas al Proponente y respecto de las cuales se aportan las pruebas correspondientes para acreditar la pertenencia a población indígena, negra, afrocolombiana, raizal, palanquera, Rrom o gitana]

Nombre completo	Número de identificación

- iii) Así mismo declaramos que las personas señaladas anteriormente se encuentran vinculadas con una antigüedad igual o mayor a un año contado a partir de la fecha del cierre del presente Proceso de Contratación. [Para los casos de personas jurídicas constituidas con menos de un año, se tendrá que indicar que las personas señaladas se encuentran vinculadas desde el momento de constitución de esta].

Sin perjuicio de lo anterior, para probar la pertenencia a la población indígena, negra, afrocolombiana, raizal, palanquera, Rrom o gitanas, aporto la certificación expedida por el Ministerio del Interior, de acuerdo con los incisos 3 del subnumeral 5 del numeral 4.7 del pliego de condiciones.

En constancia, se firma en \_\_\_\_\_, a los \_\_\_\_\_ días del mes de \_\_\_\_\_ del 20\_\_

[Nombre y firma de la persona natural]

Nombre y firma del representante legal de la persona jurídica o el revisor fiscal, según corresponda]



## FORMATO 7E – PARTICIPACIÓN MAYORITARIA DE PERSONAS EN PROCESO DE REINCORPORACIÓN Y/O REINTEGRACIÓN (PERSONAS JURÍDICAS)

Este formato se diligencia por el representante legal o el revisor fiscal, si están obligados a tenerlo, de la persona jurídica en el que mayoritariamente participan personas en proceso de reintegración o reincorporación. La información de este formato contiene datos sensibles los cuales están sujetos a reserva legal y, por tanto, no podrán publicarse en el SECOP II para su conocimiento]

Doctora

**SANDRA ORTEGA SIERRA**

Rectora Universidad Francisco de Paula Santander

Avenida Gran Colombia No. 12E-96 B. Colsag

Cúcuta.

**REFERENCIA:** Proceso de Contratación [Incluir número del Proceso de Contratación]

[Incluir el nombre del representante legal de la persona jurídica y el revisor fiscal, si están obligados a tenerlo] identificado con [Incluir el número de identificación], en mi condición de [Indicar si actúa como representante legal o revisor fiscal o ambos] de [Incluir la razón social de la persona jurídica], [identificada con el NIT \_\_\_\_\_], certifico bajo gravedad del juramento que más del cincuenta por ciento (50 %) de la composición accionaria o cuota parte de la persona jurídica está constituida por personas en proceso reincorporación y/o reintegración. Esta información está soportada de acuerdo con los respectivos certificados de la Oficina del Alto Comisionado para la Paz, del Comité Operativo para la Dejación de Armas, de la Agencia para la Reintegración y la Normalización y el documento de identificación de cada una de dichas personas.

En el siguiente cuadro señalo las personas en proceso de reincorporación o reintegración que participan mayoritariamente en la persona jurídica, junto con su respectivo porcentaje de participación:

Identificación de las personas en proceso de reincorporación o reintegración (Incluir nombre y documento de identidad)	Número de cuotas sociales, acciones que poseen o el alcance o condición de su participación en el caso de las personas jurídicas sin ánimo de lucro

Adjunto a esta certificación aporto los documentos de identificación de las personas en proceso de reincorporación o reintegración, de acuerdo con los incisos 1 y 2 del subnumeral 6 del numeral 4.7. del pliego de condiciones.

En constancia, se firma en \_\_\_\_\_, a los \_\_\_\_\_ días del mes de \_\_\_\_\_ del 20\_\_\_\_.

\_\_\_\_\_  
[Nombre y firma del representante legal de la persona jurídica o revisor fiscal]



**FORMATO 7F – PARTICIPACIÓN MAYORITARIA DE MUJERES CABEZA DE FAMILIA Y/O PERSONAS EN PROCESO DE REINCORPORACIÓN Y/O REINTEGRACIÓN (PERSONAS JURÍDICAS)**

[Este formato se diligencia por el representante legal o el revisor fiscal, según corresponda en el que mayoritariamente participen madres cabeza de familia y/o personas en proceso de reintegración o reincorporación. En el evento en el que participen personas en proceso de reintegración o reincorporación, teniendo en cuenta que la información de este formato contiene datos sensibles la cual está sujeta a reserva legal, no se podrá publicar en el SECOP II para su conocimiento]

Doctora

**SANDRA ORTEGA SIERRA**

Rectora Universidad Francisco de Paula Santander  
Avenida Gran Colombia No. 12E-96 B. Colsag  
Cúcuta.

**REFERENCIA:** Proceso de Contratación [Incluir número del Proceso de Contratación]

[Incluir el nombre del representante legal de la persona jurídica o del revisor fiscal, según corresponda] identificado con [Incluir el número de identificación], en mi condición de [Indicar si actúa como representante legal o revisor fiscal] de [Incluir la razón social de la persona jurídica], [identificada con el NIT \_\_\_\_\_], certifico bajo la gravedad del juramento que más del cincuenta por ciento (50 %) de la composición accionaria o cuota parte de la persona jurídica está constituida por madres cabeza de familia y/o personas en proceso de reintegración o reincorporación.

En el siguiente cuadro señalo las madres cabeza de familia y/o personas en proceso de reincorporación o reintegración que participan mayoritariamente en la persona jurídica, junto con su respectivo porcentaje de participación:

<b>Identificación de las madres cabeza de familia o personas en proceso de reincorporación o reintegración (Incluir nombre y documento de identidad)</b>	<b>Número de cuotas sociales, acciones que poseen o el alcance o condición de su participación en el caso de las personas jurídicas sin ánimo de lucro</b>

De igual manera acredito que la condición de madre cabeza de familia y/o una persona en proceso de reincorporación o reintegración, se soporta de acuerdo con lo previsto en el inciso 1 del subnumeral 2 y/o el inciso 1 del subnumeral 6 del numeral 4.7 del pliego de condiciones, para lo cual adjunto los documentos correspondientes.

En constancia, se firma en \_\_\_\_\_, a los \_\_\_\_\_ días del mes de \_\_\_\_\_ del 20\_\_\_\_.

\_\_\_\_\_  
[Nombre y firma del representante legal de la persona jurídica o revisor fiscal]



## FORMATO 7G – PAGOS REALIZADOS A MIPYMES, COOPERATIVAS O ASOCIACIONES MUTUALES

Doctora

**SANDRA ORTEGA SIERRA**

Rectora Universidad Francisco de Paula Santander  
Avenida Gran Colombia No. 12E-96 B. Colsag  
Cúcuta.

**REFERENCIA:** Proceso de Contratación [Incluir número del Proceso de Contratación]

[Incluir el nombre del Proponente persona natural y contador público, o el representante legal y revisor fiscal para las empresas obligadas por ley, o del representante legal y contador público, según corresponda] identificados con [Incluir el número de identificación], en nuestra condición de [Indicar si actúa como persona natural (nombre propio), representante legal o revisor fiscal] de [Incluir la razón social de la persona jurídica (si aplica)], [identificada con el NIT (si aplica) \_\_\_\_\_], declaramos bajo la gravedad del juramento que, de acuerdo con nuestros estados financieros o información contable con corte al 31 de diciembre del año anterior, por lo menos el veinticinco por ciento (25 %) del total de pagos fueron realizados a Mipyme, cooperativas o asociaciones mutuales por concepto de proveeduría del oferente, realizados durante el año anterior.

En constancia, se firma en \_\_\_\_\_, a los \_\_\_\_\_ días del mes de \_\_\_\_\_ del 20\_\_.

[En el evento que sea un Proponente persona natural quien presente la oferta, incluir las firmas de la siguiente manera:]

\_\_\_\_\_  
[Nombre y firma del Proponente o integrante persona natural y contador público]

[En el evento que sea un Proponente persona jurídica quien presente la oferta, incluir las firmas de la siguiente manera:]

\_\_\_\_\_  
[Nombre y firma del representante legal y revisor fiscal para las empresas obligadas por ley o del representante legal y contador público, según corresponda]



## FORMATO 7H – ACREDITACIÓN MIPYME

Doctora

**SANDRA ORTEGA SIERRA**

Rectora Universidad Francisco de Paula Santander  
Avenida Gran Colombia No. 12E-96 B. Colsag  
Cúcuta.

**REFERENCIA:** Proceso de Contratación [Incluir número del Proceso de Contratación]

[Incluir el nombre o integrante persona natural y contador público o del representante legal de la persona jurídica y el revisor fiscal para las personas obligadas por ley o del representante legal y contador público, según corresponda,] identificados con [Incluir el número de identificación], actuando en representación de [Indicar nombre del Proponente] declaramos bajo la gravedad del juramento que la [indicar si es empresa o sociedad] se encuentra clasificada como: [Indicar si es micro, pequeña y mediana empresa] de acuerdo con los criterios definidos por las normas legales vigentes.

En constancia, se firma en \_\_\_\_\_, a los \_\_\_\_\_ días del mes de \_\_\_\_\_ del 20\_\_\_\_.

[En el evento que sea un Proponente persona natural quien presente la oferta, incluir las firmas de la siguiente manera:]

\_\_\_\_\_  
[Nombre y firma del Proponente o integrante persona natural y contador público]

[En el evento que sea un Proponente persona jurídica quien presente la oferta, incluir las firmas de la siguiente manera:]

\_\_\_\_\_  
[Nombre y firma del representante legal y revisor fiscal para las empresas obligadas por ley o del representante legal y contador público, según corresponda]

## FORMATO 8 — AUTORIZACIÓN PARA EL TRATAMIENTO DE DATOS PERSONALES

[El presente Formato lo diligenciará toda persona (Proponente, socia o trabajador) que al momento de presentar su oferta contenga datos sensibles, para que la Entidad Estatal contratante garantice el tratamiento adecuado a estos datos]

Doctora

**SANDRA ORTEGA SIERRA**

Rectora Universidad Francisco de Paula Santander

Avenida Gran Colombia No. 12E-96 B. Colsag

Cúcuta.

**REFERENCIA:** Proceso de Contratación [Incluir número del Proceso de Contratación]

Cumpliendo la Ley 1581 de 2012 “Por el cual se dictan disposiciones para la protección de datos personales” y conforme al Decreto 1377 de 2013, con la firma de este documento manifiesto que he sido informado por [Incluir el nombre de la Entidad] de lo siguiente:

- 1) La [Incluir el nombre de la Entidad Estatal] actuará como responsable del tratamiento de datos personales de los cuales soy titular y que conjunta o separadamente podrá recolectar, almacenar y usarlos para hacer efectivo el factor de desempate previsto en el numeral 4.7, subnumerales 2, 5, y 6 del Pliego de Condiciones, relacionados con la acreditación de ser víctima de violencia intrafamiliar, persona perteneciente a la población indígena, negra, afrocolombiana raizal, palenquera, Rrom, o gitanas, o persona en proceso de reintegración o reincorporación.

Finalidad	Autoriza	
	SÍ	NO
Hacer efectivo el factor de desempate para la acreditación de una mujer víctima de violencia intrafamiliar, persona perteneciente a la población indígena, negra, afrocolombiana raizal, palenquera, Rrom, o gitanas, o persona en proceso de reintegración o reincorporación.		

- 2) Entiendo que son datos sensibles aquellos que afectan la intimidad del titular o cuyo uso indebido puede generar discriminación, tales como aquellos que revelen el origen racial o étnico, la orientación política, las convicciones religiosas o filosóficas, la pertenencia a sindicatos, organizaciones sociales, de derechos humanos o que promueva intereses de cualquier partido político o que garanticen los derechos y garantías de partidos políticos de oposición así como los datos relativos con la salud, la vida sexual y los datos biométricos.
- 3) Manifiesto que me informaron que los datos sensibles que se recolectarán serán utilizados para hacer efectivo el criterio de desempate previsto en el numeral 4.7, subnumerales 2, 5, y 6 del Pliego de Condiciones, relacionados con la acreditación de ser víctima de violencia



intrafamiliar, integrante de la población indígena, negra, afrocolombiana raizal, palenquera, Rrom, o gitanas, o persona en proceso de reintegración o reincorporación.

### Derechos del titular

Sus derechos como titular de los datos son los previstos en la Constitución y en la Ley 1581 de 2012, especialmente los siguientes:

- a) Acceder en forma gratuita a los datos proporcionados que hayan sido objeto de tratamiento.
- b) Solicitar la actualización y rectificación de su información frente a los datos parciales, inexactos, incompletos.
- c) Solicitar prueba de la autorización otorgada.
- d) Presentar ante la Superintendencia de Industria y Comercio quejas por infracciones a lo dispuesto en la normatividad vigente.
- e) Revocar la autorización y/o solicitar la supresión del dato, a menos que exista un deber legal o contractual que haga imperativo conservar la información.
- f) Abstenerse de responder las preguntas sobre datos sensibles o sobre datos de las niñas y niños y adolescentes.

Estos derechos los podré ejercer mediante los canales o medios dispuestos por [Incluir nombre de la Entidad] para la atención al público, la línea de atención nacional [incluir número de atención de la Entidad], el correo electrónico [incluir el correo electrónico] y las oficinas de atención al cliente a nivel nacional, cuya información puedo consultar en [incluir página web de la Entidad], disponibles de [lunes a viernes de 8:00 am a 6:00 p.m.].

Por todo lo anterior, he otorgado mi consentimiento a [Incluir nombre de la Entidad] para que trate mi información personal de acuerdo con la Política de Tratamiento de Datos Personales dispuesta en [Incluir el link en donde se encuentra la Política de Tratamiento de Datos Personales] y que me dio a conocer antes de recolectarlos.

Manifiesto que la presente autorización me fue solicitada y puesta de presente antes de entregar mis datos y que la suscribo de forma libre y voluntaria una vez leída en su totalidad.

**Nombre:** [Incluir nombre del titular de la autorización datos sensibles para la autorización de datos]

**Firma:** [Incluir firma del titular]

**Identificación:** [Incluir número de identificación del titular de datos sensibles]

**Fecha:** [Fecha en que se puso de presente la autorización y entregó sus datos]



## FORMATO 9A – ACREDITACIÓN DE EMPRENDIMIENTOS Y EMPRESAS DE MUJERES (PERSONA JURÍDICA)

[Este Formato debe diligenciarse por los Proponentes personas jurídicas que acrediten la condición de emprendimientos y empresas de mujeres.]

Doctora  
**SANDRA ORTEGA SIERRA**  
Rectora Universidad Francisco de Paula Santander  
Avenida Gran Colombia No. 12E-96 B. Colsag  
Cúcuta.

**REFERENCIA:** Proceso de Contratación [Incluir número del Proceso de Contratación]

[Incluir el nombre del representante legal de la persona jurídica y del revisor fiscal, cuando este último exista de acuerdo con los requerimientos de ley, o el contador] identificados con [Incluir los números de identificación], en nuestra condición de representante legal [y revisor fiscal, en caso de estar obligado según los requerimientos de ley, o el contador] de [Incluir la razón social de la persona jurídica] identificada con el NIT [Incluir el NIT], en adelante el Proponente, acreditamos la condición de ser emprendimiento y empresa de mujer en los términos del artículo 2.2.1.2.4.2.14 del Decreto 1082 de 2015.

[El Proponente escogerá una de las siguientes dos (2) opciones para acreditar la condición de emprendimiento y empresa de mujer:]

**[Opción 1.** Incorporar si la participación accionaria de la persona jurídica en su mayoría son mujeres y los derechos de propiedad han pertenecido a éstas durante el último año.]

Manifestamos bajo la gravedad del juramento que más del cincuenta por ciento (50 %) de las acciones, partes de interés o cuotas de participación de la persona jurídica pertenecen a mujeres y los derechos de propiedad han pertenecido a estas durante al menos el último año anterior a la fecha de cierre del Proceso de Contratación. En el siguiente cuadro señalamos la identificación de las mujeres en la persona jurídica y la distribución de los derechos en la sociedad durante el último año:

Nombre completo y número de identificación de la (s) mujeres (s) que tienen o tuvieron participación durante el último año en la persona jurídica	Número de acciones, partes de interés o cuotas de participación de la persona jurídica, o el alcance o condición de su participación en el caso de las personas jurídicas sin ánimo de lucro

De igual manera, manifestamos bajo la gravedad del juramento que más del cincuenta por ciento (50 %) de las acciones, partes de interés o cuotas de participación de la persona jurídica ha pertenecido a mujeres, y dicha participación mayoritaria se ha mantenido a partir de: [Indicar la fecha (día/mes/año) desde que se cumple con dicha condición].

**[Opción 2.** Incorporar si por lo menos el cincuenta por ciento (50 %) de los empleos del nivel directivo de la persona jurídica son ejercidos por mujeres y estas han estado vinculadas laboralmente durante al menos el último año.]

En el siguiente cuadro señalamos de forma detallada la denominación de los cargos directivos que existen dentro de la persona jurídica, la identificación de las personas que ocuparon o ejercen los cargos del nivel directivo del Proponente y el tiempo de vinculación:

Denominación del cargo directivo dentro de la empresa	Nombre completo y número de identificación de la (s) persona (s) que ocuparon / ejercen el cargo durante el último año en la persona jurídica	Tiempo de vinculación de la (s) persona(s) que ejerció / ejerce el cargo del nivel directivo
[Indique la denominación del cargo directivo, a modo de ejemplo: Gerente general, director ejecutivo]	[Indique el nombre completo y el número de identificación de las personas que ocuparon / ejercen el cargo en el último año]	[Indique el tiempo de vinculación de la persona que ejerció/ejerce el cargo en el nivel directivo]
	[Indique el nombre completo y el número de identificación de las personas que ocuparon / ejercen el cargo en el último año]	[Indique el tiempo de vinculación de la persona que ejerció/ejerce el cargo en el nivel directivo]
	[Indique el nombre completo y el número de identificación de las personas que ocuparon / ejercen el cargo en el último año]	[Indique el tiempo de vinculación de la persona que ejerció/ejerce el cargo en el nivel directivo]
	[Indique el nombre completo y el número de identificación de las personas que ocuparon / ejercen el cargo en el último año]	[Indique el tiempo de vinculación de la persona que ejerció/ejerce el cargo en el nivel directivo]
[Indique la denominación del cargo directivo, a modo de ejemplo: Gerente/ Director de ventas]	[Indique el nombre completo y el número de identificación de las personas que ocuparon / ejercen el cargo en el último año]	[Indique el tiempo de vinculación de la persona que ejerció/ejerce el cargo en el nivel directivo]
	[Indique el nombre completo y el número de identificación de las personas que ocuparon / ejercen el cargo en el último año]	[Indique el tiempo de vinculación de la persona que ejerció/ejerce el cargo en el nivel directivo]
	[Indique el nombre completo y el número de identificación de las personas que ocuparon / ejercen el cargo en el último año]	[Indique el tiempo de vinculación de la persona que ejerció/ejerce el cargo en el nivel directivo]
	[Indique el nombre completo y el número de identificación de las personas que ocuparon / ejercen el cargo en el último año]	[Indique el tiempo de vinculación de la persona que ejerció/ejerce el cargo en el nivel directivo]
[Indique la denominación del cargo directivo, a modo de ejemplo: Director de desarrollo tecnológico]	[Indique el nombre completo y el número de identificación de las personas que ocuparon / ejercen el cargo en el último año]	[Indique el tiempo de vinculación de la persona que ejerció/ejerce el cargo en el nivel directivo]



	[Indique el nombre completo y el número de identificación de las personas que ocuparon / ejercen el cargo en el último año]	[Indique el tiempo de vinculación de la persona que ejerció/ejerce el cargo en el nivel directivo]
--	---	--

Conforme a lo anterior, manifestamos bajo la gravedad del juramento que por lo menos el cincuenta por ciento (50 %) de los empleos del nivel directivo de la persona jurídica han sido ejercidos por mujeres y estas han estado vinculadas laboralmente a la empresa durante al menos el último año anterior a la fecha de cierre del Proceso de Contratación en el mismo cargo u otro del mismo nivel.

Para los efectos de esta certificación son empleos del nivel directivo aquellos cuyas funciones están relacionadas con la dirección de áreas misionales de la empresa y la toma de decisiones a nivel estratégico. En este sentido, son cargos del rango directivo los que dentro de la organización de la empresa implican mando o los que por su jerarquía desempeñan cargos encaminados al cumplimiento de funciones orientadas a representar al empleador.

Como soporte de esta declaración se anexa copia de (i) los respectivos documentos de identidad, (ii) los contratos de trabajo o certificación laboral con las funciones y (iii) el certificado de aportes al Sistema de Seguridad Social del último año en el que se demuestren los pagos realizados por el empleador, en relación con cada una de las personas que conforman el nivel directivo del Proponente.

[Si el Proponente cumple ambas condiciones escogerá alguna de las dos (2) opciones descritas, para acreditar la calidad de emprendimientos y empresas de mujeres en los términos del 2.2.1.2.4.2.14 del Decreto 1082 de 2015]

En constancia, se firma en \_\_\_\_\_, a los \_\_\_\_\_ días del mes de \_\_\_\_\_ del 20\_\_\_\_

\_\_\_\_\_  
[Nombre y firma del representante legal de la persona jurídica]

\_\_\_\_\_

[Nombre y firma del contador o revisor fiscal, si está obligado a tenerlo]



**FORMATO 9B – ACREDITACIÓN DE EMPRENDIMIENTOS Y EMPRESAS DE MUJERES  
(PERSONA NATURAL)**

[Este Formato debe diligenciarse por los Proponentes personas naturales que acredite la condición de emprendimientos y empresas de mujeres.]

Doctora

**SANDRA ORTEGA SIERRA**

Rectora Universidad Francisco de Paula Santander

Avenida Gran Colombia No. 12E-96 B. Colsag

Cúcuta.

**REFERENCIA:** Proceso de Contratación [Incluir número del Proceso de Contratación]

[Incluir el nombre de la persona natural] identificada con [Incluir el número de identificación], en mi condición de mujer, en adelante el Proponente, certifico la condición de ser emprendimiento y empresa de mujer en los términos del artículo 2.2.1.2.4.2.14 del Decreto 1082 de 2015, para lo cual manifiesto bajo la gravedad del juramento que he ejercido actividades comerciales a través del establecimiento de comercio [Indicar el nombre del establecimiento de comercio], [identificado con NIT \_\_\_\_\_], durante al menos el último año anterior contado a partir de la fecha del cierre del Proceso de Contratación.

Para acreditar la anterior circunstancia apporto [copia de la cédula de ciudadanía, la cédula de extranjería o el pasaporte, según corresponda], así como la copia del registro mercantil.

En constancia, se firma en \_\_\_\_\_, a los \_\_\_\_ días del mes de \_\_\_\_\_ del 20\_\_.

\_\_\_\_\_  
[Nombre y firma de la persona natural]



## FORMATO 9C – ACREDITACIÓN DE EMPRENDIMIENTOS Y EMPRESAS DE MUJERES (ASOCIACIONES Y COOPERATIVAS)

[Este Formato debe diligenciarse por los Proponentes que son asociaciones o cooperativas que acredite la condición de emprendimientos y empresas de mujeres.]

Doctora

**SANDRA ORTEGA SIERRA**

Rectora Universidad Francisco de Paula Santander

Avenida Gran Colombia No. 12E-96 B. Colsag

Cúcuta.

**REFERENCIA:** Proceso de Contratación [Incluir número del Proceso de Contratación]

[Incluir el nombre del representante legal de la asociación o cooperativa] identificado con [Incluir el número de identificación], en mi condición de representante legal de [Incluir la razón social de la asociación o cooperativa] identificado con el NIT [Incluir el NIT], en adelante el Proponente, certifico la condición de ser emprendimiento y empresa de mujer en los términos del artículo 2.2.1.2.4.2.14 del Decreto 1082 de 2015, para lo cual manifiesto bajo la gravedad del juramento que más del cincuenta por ciento (50 %) de los asociados son mujeres y que la participación de estas en la [indicar si es en la asociación o cooperativa] ha permanecido durante al menos el último año anterior contado a partir de la fecha de cierre del Proceso de Contratación.

En constancia, se firma en \_\_\_\_\_, a los \_\_\_\_\_ días del mes de \_\_\_\_\_ del 20\_\_

\_\_\_\_\_  
[Nombre y firma del representante legal de la asociación o cooperativa]